



Basketball Stand

INSTRUCTION MANUAL

DO NOT DISCARD: IMPORTANT LITERATURE. KEEP THESE INSTRUCTIONS FOR FUTURE REFERENCE. OBSERVE ALL SAFETY WARNINGS AND CAUTIONARY STATEMENTS TO REDUCE THE RISK OF SERIOUS OR FATAL INJURY.

 **WARNING** - Swinging on the ring may cause serious injury or death. This package contains sharp points which are for adult assembly only. For family domestic only. Suitable for indoor and outdoor.

TO AVOID SERIOUS INJURY:

DO NOT install this product on a hard surface. Fall onto hard surfaces could result in head or other serious injuries. Never place on concrete, asphalt, wood, packed earth or other hard surfaces. Carpet over hard floors may not prevent injury.

SAFETY INSTRUCTIONS

WARNING: Only for domestic use. Suitable for indoor and outdoor use. This product is designed for normal residential use only, and is not intended for use in schools, parks, day care centers, nurseries, or other public places.

WARNING:

- Observing the following statements and warnings to reduce the likelihood of serious or fatal injury.
- Adult assembly required. Phillips / cross-headed screwdriver (not included) required during assembly.
- This product is intended for use by children ages 1.5 - 6 years.
- Do not use without water in the base.
- Use only the ball provided with this unit.
- Do not over inflate the balls. The balls can burst causing serious injury.
- DO NOT allow children to play on this product until it is completely installed.
- DO NOT allow children to stand, walk close to, behind, in front of, or between moving product. Instruct children to keep a safe distance away.
- DO NOT let children use this product in any manner other than intended.
- Dress children appropriately while on and around this product. Use well-fitting shoes that do not have slippery soles. DO NOT allow children to wear ponchos, scarves, hoods, jewelry, loose shoes, loose-fitting clothing, neckties, clothing with loose strings and/or clothing that might be potentially hazardous while using this product.
- Make sure all parts are securely snapped together before use.

CARE AND MAINTENANCE

- The owner of this product shall be responsible for maintaining the legibility of the warning labels.
- Check all coverings for bolts and sharp edges and replace when required.
- Replace defective parts in accordance with the manufacturer's instructions.
- DO NOT leave this item exposed to strong wind and inclement weather.
- NEVER attach any materials that are not specifically designed for use with this product, such as (but not limited to) jump ropes, clotheslines, pet leashes, cables and chains, these pose a potential strangulation hazard.
- Discard all packaging properly after unit has been assembled.
- Disassemble and dispose of this product in a safe place and manner so as not to present any hazard to any individual at the item when the product is discarded.
- Twice a month during play season; rake and check depth of loose fill protective surfacing materials to prevent compaction and to maintain appropriate depth. Replace as necessary.
- At the beginning of each play season; reinstall the plastic parts or any other items that were removed for the cold season.
- At the end of each play season or when temperature falls below 32°F / 0°C; remove the product and store indoors. In extreme cold weather, plastic materials lose resilience and may become brittle and crack upon impact.

FOR DISPOSAL

The owner of this product should disassemble and dispose of the playground equipment in such a way that no unreasonable hazards will exist at the time the playground equipment is discarded.

LIMITED WARRANTY (Not applicable in Australia and New Zealand)

Our products are covered under warranty for a period of 1 year* from the date of purchase, under normal use and service, against defective workmanship and material. If you have recently purchased this product and find it to be defective in anyway, kindly return it to the "Source of Purchase" for a Full Refund or Exchange.

Should the product no longer be covered by your Purchase Receipt, or should you have any questions pertaining to our product, please call our Toll Free Customer Service for assistance.

Keep a copy of the UPC Code with proof of purchase receipt for any future Warranty Service.

Please retain packaging and assembly instructions for future reference.

*The warranty period is three (3) months for daycare or commercial purchasers.

CUSTOMER SERVICE / ENQUIRIES

 **US/Canada toll free hotline:**
1-888-468-9898
service@grow-n-up.com

Other countries:
support@grow-n-up.com
www.grow-n-up.com



Panier de Basketball

MANUEL D'INSTRUCTIONS

No. 2047
Âge: 1.5 - 6

FR

NE PAS JETER LA DOCUMENTATION IMPORTANTE. CONSERVER CES INSTRUCTIONS POUR RÉFÉRENCE ULTÉRIEURE. LIRE ATTENTIVEMENT TOUS LES ÉNONCÉS D'AVERTISSEMENTS DE SÉCURITÉ ET DE MISE EN GARDE AFIN DE RÉDUIRE LE RISQUE DE BLESSURES GRAVES POUVANT CAUSER LA MORT.



ATTENTION : Se suspendre à l'anneau peut entraîner une chute. Risque de blessure. Ce contient de petites pièces et parties pointues qui doivent être assemblées par un adulte. Convient à une utilisation intérieure et extérieure.

POUR ÉVITER DES BLESSURES GRAVES:

N'installez PAS ce produit sur une surface dure. Une chute sur surface dure peut entraîner des blessures à la tête ou autres blessures sérieuses. Ne placez jamais le produit sur du ciment, de l'asphalte, du bois, de la terre compactée ou toute autre surface dure. Recouvrir les surfaces dures de moquette peut ne pas suffire à empêcher les blessures.

CONSIGNES DE SECURITE

AVERTISSEMENT. Uniquement pour une utilisation domestique. Convient à une utilisation intérieure et extérieure. Ce produit est conçu pour un usage résidentiel normal uniquement, et n'est pas prévu pour les écoles, parcs, garderies, crèches ou autres lieux publics.

AVERTISSEMENT.

- Suivez les instructions et avertissements qui suivent pour réduire les risques de blessures graves ou mortelles.
- Doit être monté par un adulte. Tournevis cruciforme nécessaire pour le montage (non inclus).
- Ce produit est prévu pour une utilisation par des enfants de 1.5 à 6 ans.
- N'essayez pas d'utiliser cet article sans remplir la base avec de l'eau ou du sable.
- Utiliser uniquement le ballon fourni.
- Ne pas sur-gonfler les balles. Les balles peuvent exploser et causer de graves blessures.
- Ne laissez PAS les enfants jouer sur ce produit tant qu'il n'est pas complètement installé.
- Ne laissez PAS les enfants se tenir ou marcher à proximité, devant, derrière ou sur le côté du produit en mouvement. Apprenez aux enfants à garder une distance de sécurité.
- Ne laissez PAS les enfants utiliser ce produit d'une manière non prévue.
- Les enfants doivent porter des vêtements appropriés lorsqu'ils sont sur ou à proximité du produit. Utilisez des chaussures bien ajustées qui n'ont pas de semelles glissantes. Ne laissez PAS les enfants porter des ponchos, écharpes, capuches, bijoux, chaussures détachées, vêtements amples, cravates, vêtements avec des cordons ou vêtements qui pourraient être potentiellement dangereux lors de l'utilisation de ce produit.
- Assurez-vous que toutes les pièces sont bien assemblées avant utilisation.

SÉCURITÉ ET ENTRETIEN

- Le détenteur du produit est responsable du maintien sur le produit des étiquettes d'avertissements obligatoires.
- Vérifiez l'éventuelle présence de boulons et de bords pointus sur tous les couvercles, et remplacez si nécessaire.
- Remplacez les pièces défectueuses conformément aux instructions du fabricant.
- Ne laissez PAS ce produit exposé à la lumière direct du soleil, contrôlez la température à la surface du produit.
- Ne JAMAIS attacher des matériaux qui ne sont pas conçus spécialement pour ce produit, tels que (mais pas seulement) des cordes à sauter, cordes à linge, laisses pour animaux, câbles et chaînes. Ceux-ci engendrent un risque d'étouffement dangereux.
- Jetez tous les emballages adéquatement après que l'unité soit assemblée.
- Démontez ce produit et disposez-en de façon sécurisée afin qu'il ne présente aucun danger pour quiconque lors de sa mise au rebut.
- Deux fois par mois pendant la saison: Ratissez et contrôlez la profondeur du matériau de la surface de protection en vrac pour empêcher son compactage et maintenir la profondeur appropriée. Remplacez si nécessaire.
- Au début de chaque séance de jeu: Réinstaller les pièces en plastique qui ont été enlevés pour la saison froide.
- A la fin de chaque saison de jeu ou quand la température descend sous 32°F/0°C, ne laissez pas le produit en extérieur et gardez le en intérieur. Dans des conditions météorologiques extrêmes, les parties en plastiques perdent de leur résistance et peuvent devenir friables et cassantes en cas d'impact.

MISE AU REBUT

Démontez ce produit et disposez-en de façon sécurisée afin qu'il ne présente aucun danger pour quiconque lors de sa mise au rebut.

GARANTIE LIMITÉE (Non applicable en Australie et en Nouvelle-Zélande.)

Nos produits sont couverts par la garantie pour une période de 1 année* à compter de la date d'achat, conditions normales d'utilisation et de service, contre tout défaut de fabrication et de matériau. Si vous avez récemment acheté ce produit et trouvé que c'était un défaut de toute façon, merci de le retourner à la «Source d'achat» pour un remboursement ou un échange.

Si le produit n'est plus couvert par votre reçu d'achat, ou si vous avez des questions concernant nos produits, s'il vous plaît communiquer avec notre service à la clientèle sans frais d'assistance.

Conservez une copie du code CUP avec preuve d'achat à un Service de Garantie avenir.

S'il vous plaît garder instructions d'emballage et d'assemblage pour référence future.

*La période de garantie est de trois (3) mois pour les acheteurs des garderies ou professionnels.



©2024 Grow'n Up Limited.
Tous droits réservés.
Tsim Sha Tsui, Hong Kong.
FABRIQUÉ EN CHINE (SZ)



Soporte de Baloncesto

MANUAL DE INSTRUCCIONES

NO DESECHE: IMPORTANTE LITERATURA, MANTENGA ESTAS INSTRUCCIONES PARA FUTURA REFERENCIA. OBSERVE TODAS LAS PRECAUCIONES DE SEGURIDAD Y DECLARACIONES DE ADVERTENCIA PARA REDUCIR EL RIESGO DE LESIONES SERIOS O FATALES.

⚠ ADVERTENCIA: Movimientos de balanceo en el aro pueden causar lesiones graves o la muerte. Este embalaje contiene pequeños componentes y puntos punzantes que solo deben ser ensamblados por adultos. Solo para uso doméstico y familiar. Conveniente para el uso de interior y al aire libre.

PARA EVITAR LESIONES GRAVES:

No instale este producto sobre una superficie dura. Las caídas sobre una superficie dura podrían provocar heridas en cabeza u otras heridas graves. Nunca coloque en concreto, asfalto, madera, tierra u otra superficie dura. La alfombra sobre el piso duro puede no prevenir las heridas.

INSTRUCCIONES DE SEGURIDAD

PELIGRO. Solo para uso doméstico. Adecuado para uso en interiores y al aire libre. Este producto es diseñado únicamente para su uso residencial normal y no está destinado para su uso en escuelas, parques, guarderías infantiles, u otros lugares públicos.

ADVERTENCIA.

- Observe las siguientes declaraciones y advertencias para reducir la probabilidad de sufrir lesiones graves o mortales.
- Se requiere ensamblaje por un adulto. Se requiere de un desatornillador de estrella (no incluido) durante el montaje.
- Este producto está diseñado para ser usado por niños de 1.5 – 6 años.
- No utilice sin agua en la Base.
- Utilice sólo las pelotas provistas con esta unidad.
- No sobre infle las pelotas, las pelotas pueden estallar y causar lesiones graves.
- NO permita que los niños jueguen con este producto hasta que esté completamente instalada.
- NO permita que los niños de pie, caminando cerca, detrás, delante de, o entre producto en movimiento. Enseñarles a los niños para mantener una distancia segura.
- NO permita que los niños utilicen este producto de cualquier manera distinta a la prevista.
- Vista a los niños apropiadamente mientras están cerca de este producto. Use zapatos que le queden bien que no tienen suelas resbaladizas. NO permita que los niños a usar ponchos, bufandas, capuchas, joyas, zapatos sueltos, ropa holgada, corbatas, prendas de vestir con cuerdas y / o prendas sueltas que podrían ser potencialmente peligrosas durante el uso de este producto.
- Asegúrese de que todas las piezas estén bien conectadas antes de su uso.

CUIDADO Y MANTENIMIENTO

- El propietario de este producto será responsable de mantener la legibilidad de las etiquetas de advertencia.
- Compruebe todas las cubiertas para tornillos y bordes afilados y reemplazar cuando sea necesario.
- Reemplace las piezas defectuosas de acuerdo con las instrucciones del fabricante.
- NO deje este artículo se expuesto a fuertes vientos y las inclemencias del tiempo.
- NUNCA coloque ningún material que no están diseñados específicamente para su uso con este producto, tales como (pero no limitados a) cuerdas para saltar, tendedores, correas para mascotas, cables y cadenas, estas representan un peligro potencial de estrangulación.
- Deseche todos los envases correctamente después del ensamblado.
- Desmontar y disponer este producto en un lugar seguro y de manera que no presenten ningún peligro para cualquier persona en el elemento cuando el producto se desecha.
- Dos veces al mes durante la temporada de juego; rastrillo y comprobar la profundidad de relleno suelto materiales de revestimiento de protección para evitar la compactación y mantener la profundidad adecuada. Remplace si es necesario.
- Al comienzo de cada temporada de juego; vuelva a instalar las piezas de plástico o cualquier otro artículo que se han eliminado para la estación fría.
- Al final de cada temporada de juego o cuando la temperatura cae por debajo de 32 ° F / 0 ° C; retirar el producto y almacenar en lugar cerrado. En climas extremadamente fríos, materiales plásticos pierden elasticidad y pueden llegar a ser frágiles y agrietarse con los impactos.

ELIMINACIÓN

Desmonte y elimine este producto en un lugar y modo seguro, para evitar situaciones peligrosas a otras personas que podrían estar en contacto con el producto desechado.

GARANTÍA LIMITADA (No aplicable en Australia y Nueva Zelanda)

La garantía de nuestros productos cubre un periodo de 1 año* a partir de la fecha de compra, con uso y servicio normal, contra defectos de material y mano de obra. Si usted ha comprado este producto recientemente y le encuentra alguna clase de defecto, por favor, devuélvalo al «Sitio donde lo compro» para que le devuelvan el dinero o se lo cambien.

Si su Recibo de compra ya no cubre el producto o si tiene alguna pregunta pertinente a nuestro producto, por favor llame a nuestra Línea Gratuita de Servicio al Cliente para obtener ayuda.

Guarde una copia del Código UPC con el recibo de compra por si necesita Servicio de Garantía en el futuro.

Por favor guarde la caja y las instrucciones del ensamblaje para referencia futura.

*El periodo de garantía es tres (3) meses en guarderías o usos comerciales.



PARTS / PIÈCES / PARTES

Notes: Illustrations not in scale.

Remarque: Illustrations pas à l'échelle.

Nota: Ilustraciones no son escala.

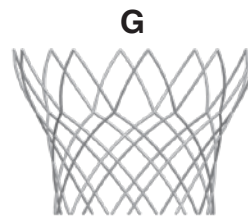
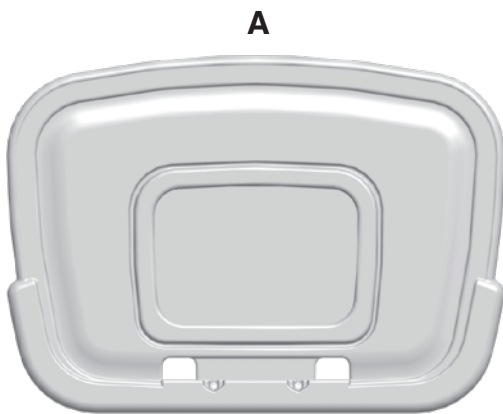

EN PARTS LIST

#	DESCRIPTION	QTY
A	Basketball Board	1
B	Basketball Rim	1
C	Base	1
D	Upper Pole	1
E	Middle Pole	1
F	Lower Pole	1
G	Basketball Net	1
H	Water Plug	1
J	M6 1 1/16 inch / 27mm Screw	3
K	M6 1 3/8 inch / 35mm Screw	2
L	Nut	2
M	Spring Washer	3
N	Washer	5

FR LISTE DES PIÈCES

#	DESCRIPTION	QTÉ
A	Panneau de Basketball	1
B	Anneau de Basketball	1
C	Base	1
D	Pôle Supérieur	1
E	Pôle Central	1
F	Pôle Inférieur	1
G	Filet de Basketball	1
H	Bouchon d'eau	1
J	Vis M6 1 1/16 pouces / 27mm	3
K	Vis M6 1 3/8 pouces / 35mm	2
L	Écrou	2
M	Ressort	3
N	Rondelle	5

ES LISTA DE PARTES

#	DESCRIPCIÓN	CTD
A	Tablero de Baloncesto	1
B	Aro de Baloncesto	1
C	Base	1
D	Palo Superior	1
E	Poste Medio	1
F	Palo Bajo	1
G	Red de Canasta	1
H	Enchufe el Agua	1
J	Tornillo M6 1 1/16 pulgadas / 27mm	3
K	Tornillo M6 1 3/8 pulgadas / 35mm	2
L	Tuerca	2
M	Arandela Elástica	3
N	Arandela	5

FASTENER SHOWN ACTUAL SIZE

LES FIXATIONS SONT ILLUSTRÉES À L'ÉCHELLE
SUJETADOR MUESTRA EL TAMAÑO REAL

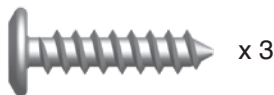

J
- 1 1/16 inch / pouces / pulgadas /
27 mm



K
- 1 3/8 inch / pouces / pulgadas /
35 mm



L



M



N

ASSEMBLY / ASSEMBLAGE / ENSAMBLAJE:

1

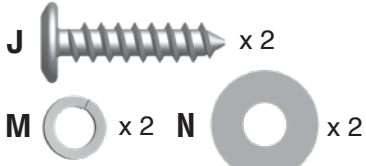
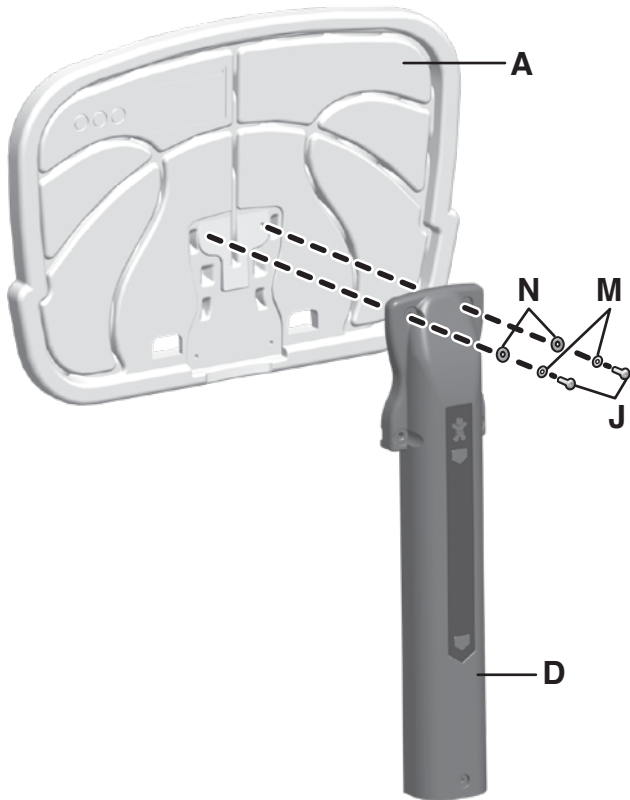

2

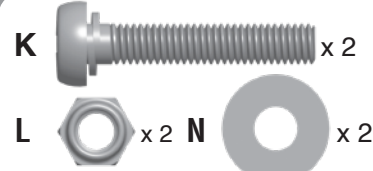
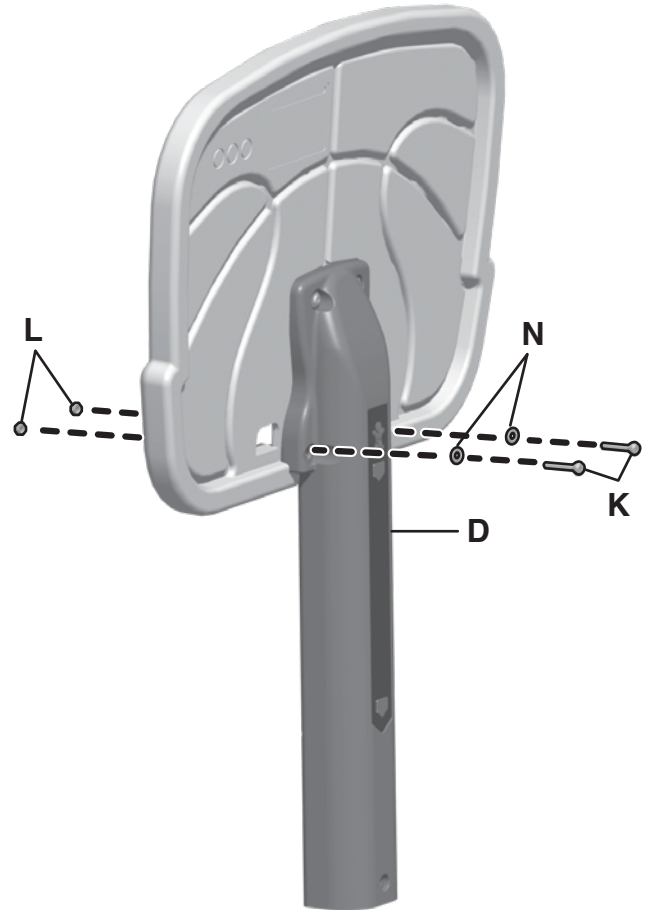

3

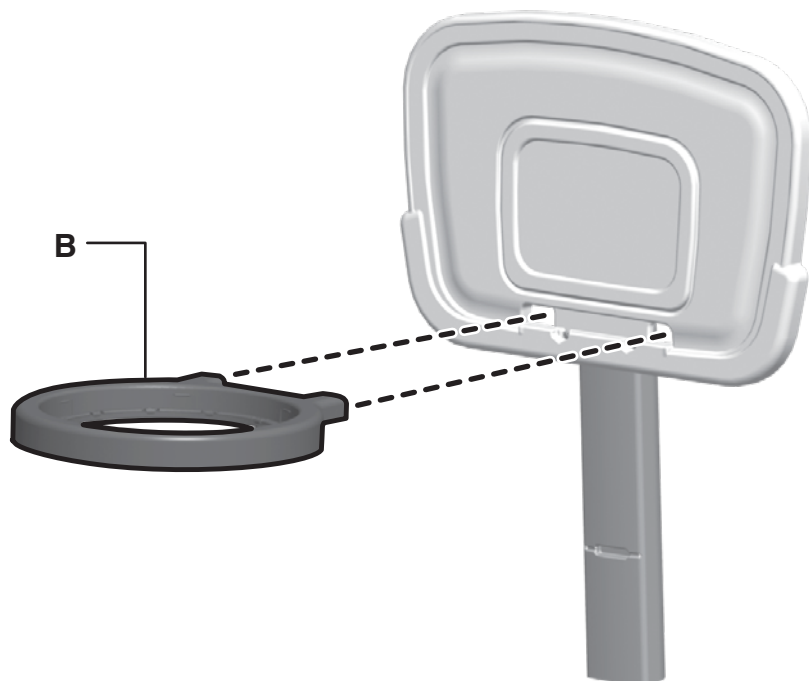

Toddler Stage / Niveau pour Tout-petits / Base para Niños Pequeños

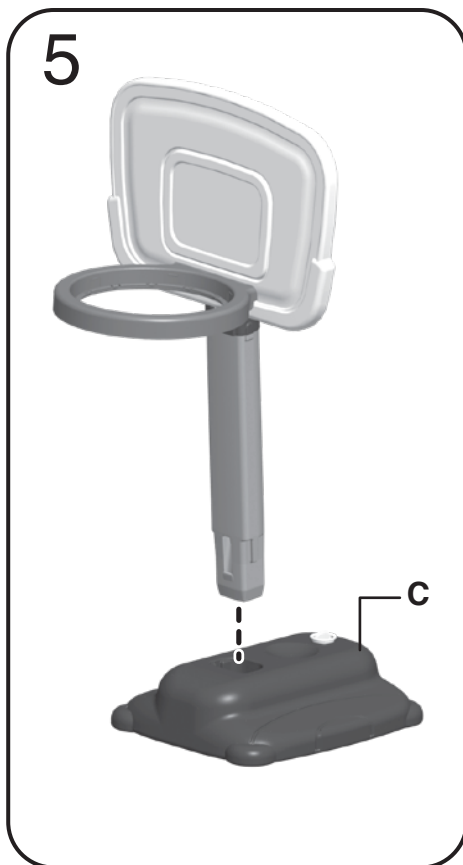
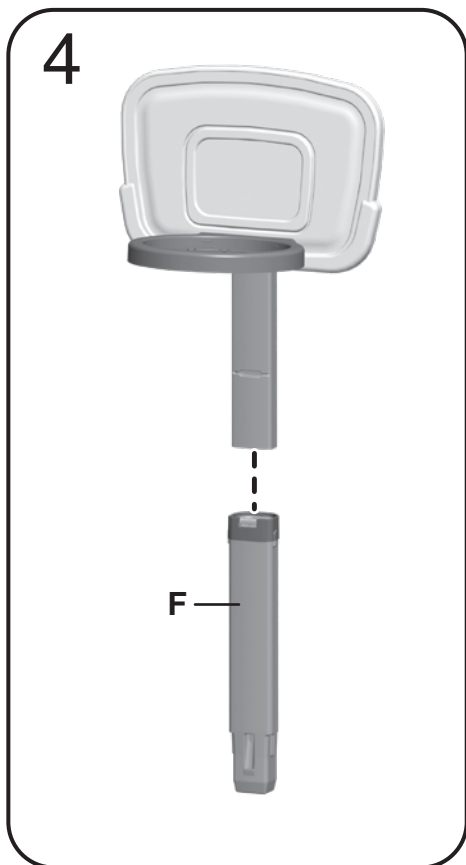

Kid Stage / Niveau pour Enfants / Base para Niños

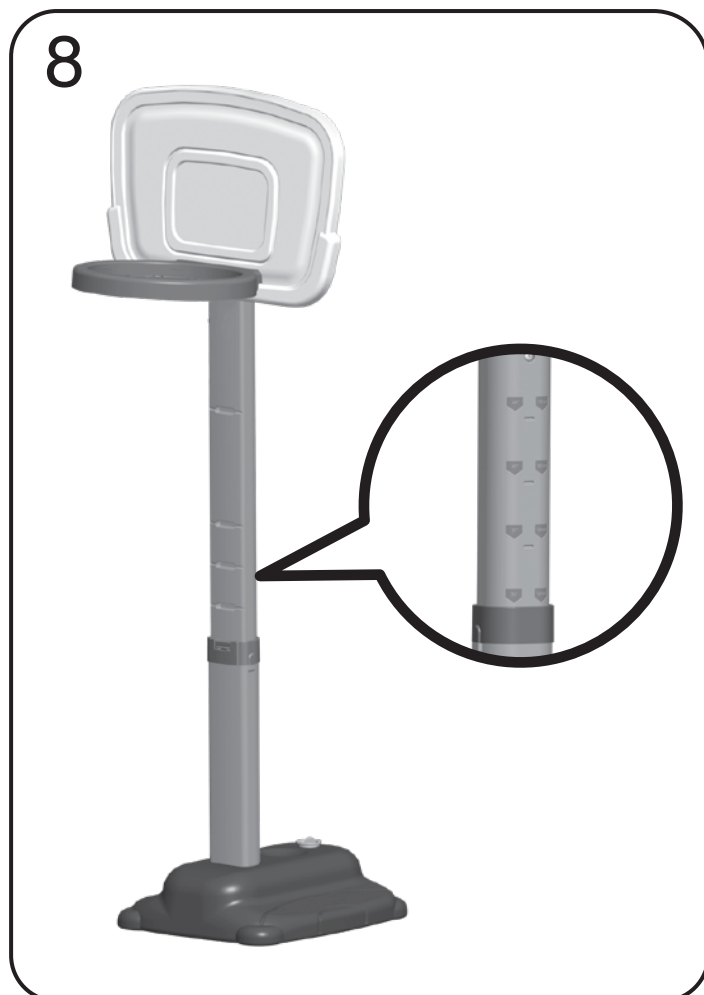
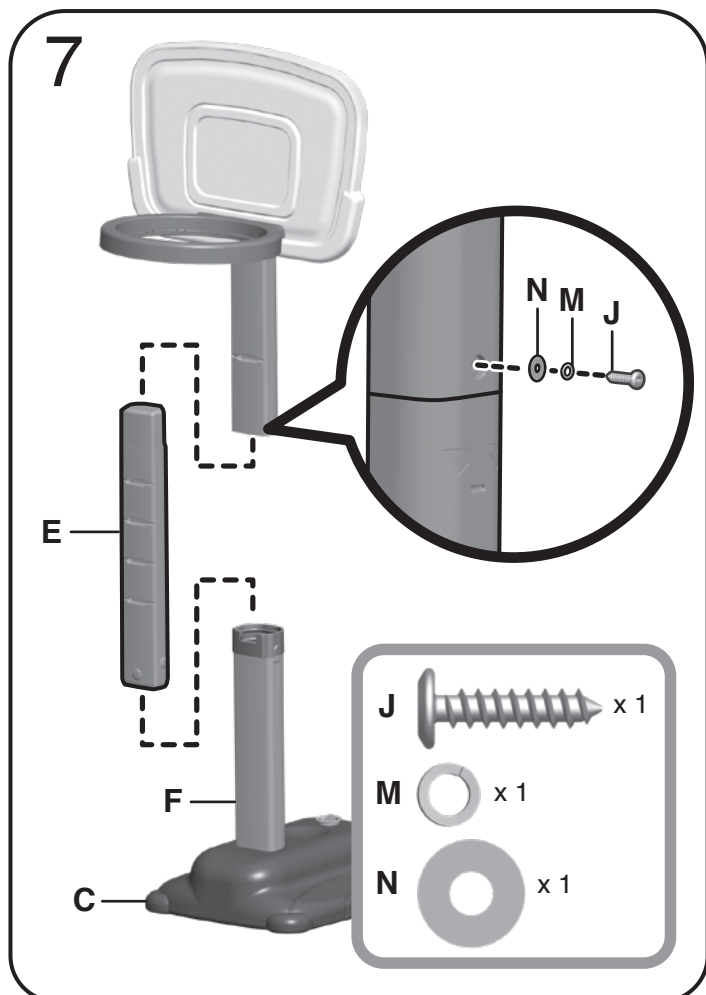

WATER FILLING / REMPLISSAGE D'EAU / LLENADO DE AGUA:

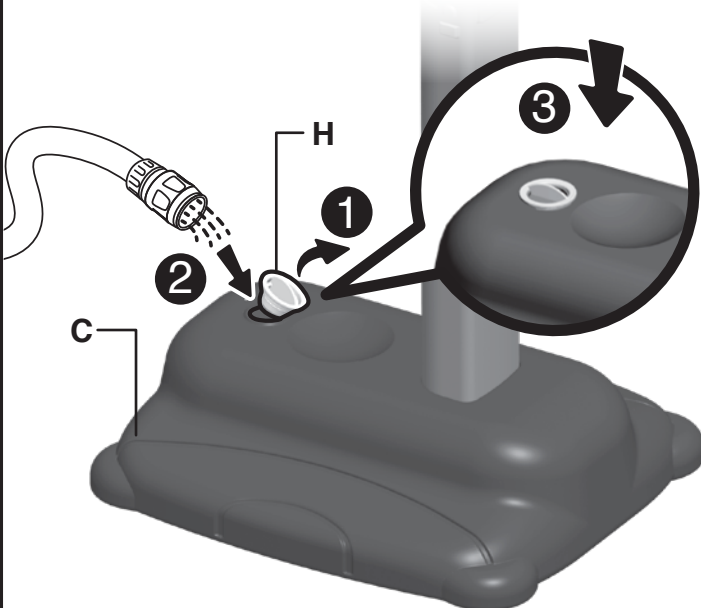

- UNSTABLE EQUIPMENT CAN CAUSE INJURY.
- To prevent tipping and potential injury, do not attempt to use this item without filling water.

Base: 3.17 gallons (12 litres)
Once filled, seal base with plug.
The unit may fall over without weight in the base.

- UN ÉQUIPEMENT INSTABLE PEUT CAUSER DES BLESSURES.
- Pour éviter un basculement, n'essayez pas d'utiliser cet objet sans le remplir d'eau préalablement.



Base: 3,17 gallons (12 litres)
Une fois rempli, fermer la base avec le bouchon.
Cet objet peut basculer sans poids dans la base.

- EQUIPO INESTABLE PUEDE CAUSAR RIESGO DE LESIONES.
- Para evitar que se vuelquen y posibles lesiones, no intente utilizar este artículo sin llenarlo de agua.

Base: 12 litros (3.17 galones)
Una vez llenado, selle la base con tapón.
La unidad puede caer sin peso en la base.

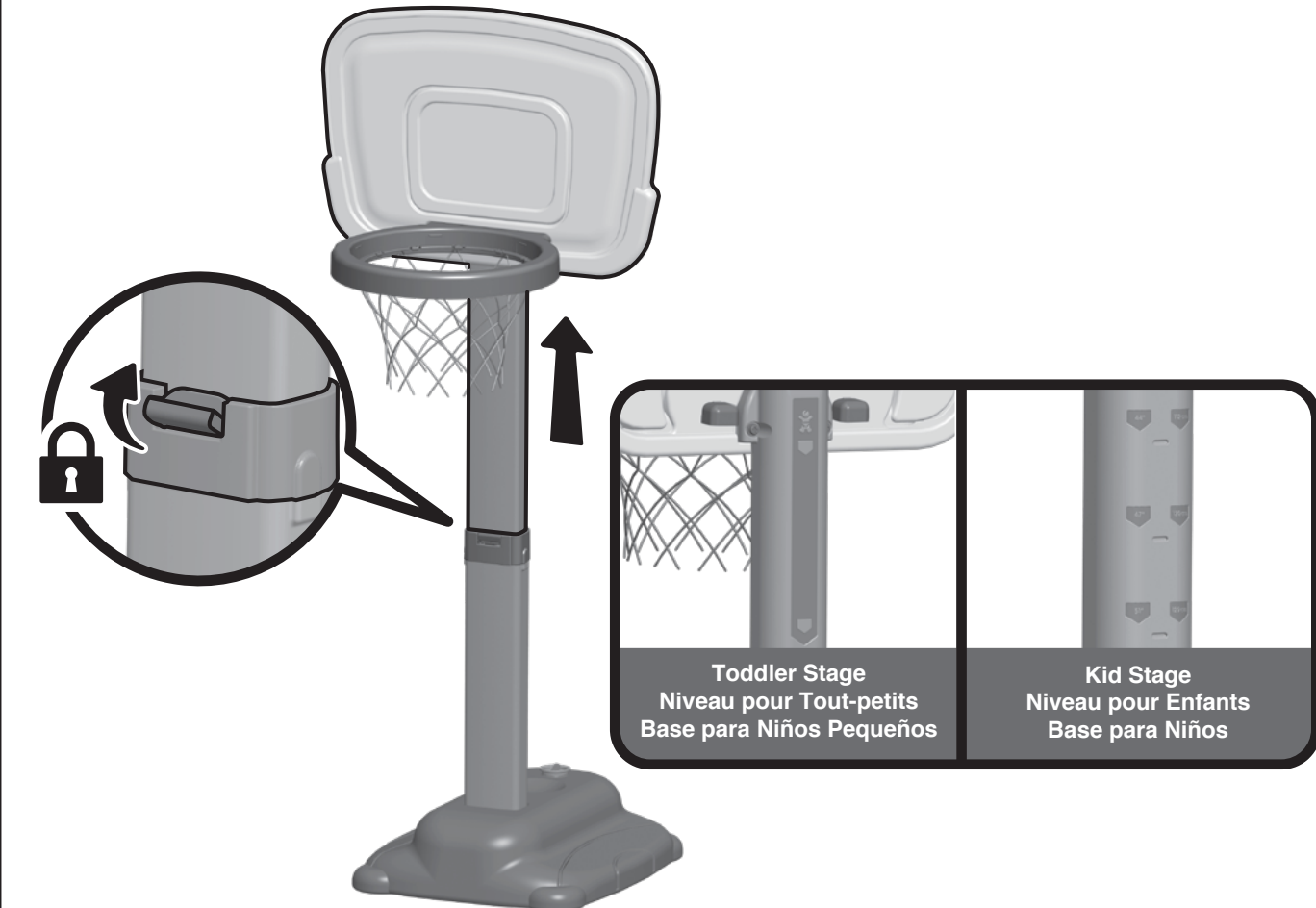
ADJUSTING HEIGHT / HAUTEUR AJUSTABLE / AJUSTE DE ALTURA:



	
<p>Toddler Stage Niveau pour Tout-petits Base para Niños Pequeños</p>	<p>Kid Stage Niveau pour Enfants Base para Niños</p>

INSTALLING BASKETBALL NET / INSTALLATION DU FILET DE BASKET / INSTALACIÓN DE LA RED DE BALONCESTO:

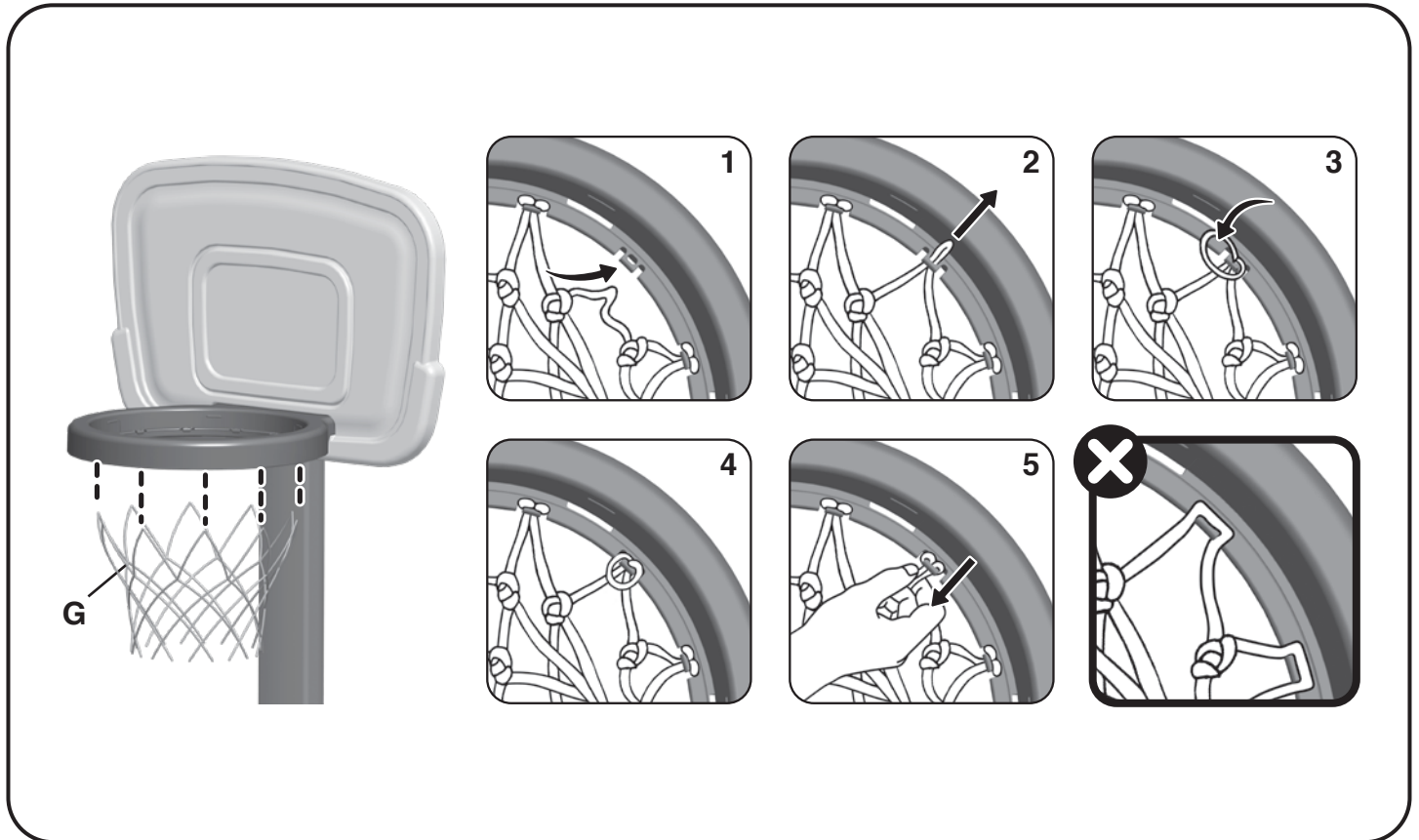

BASKETBALL / BASKETBALL / BALONCESTO:

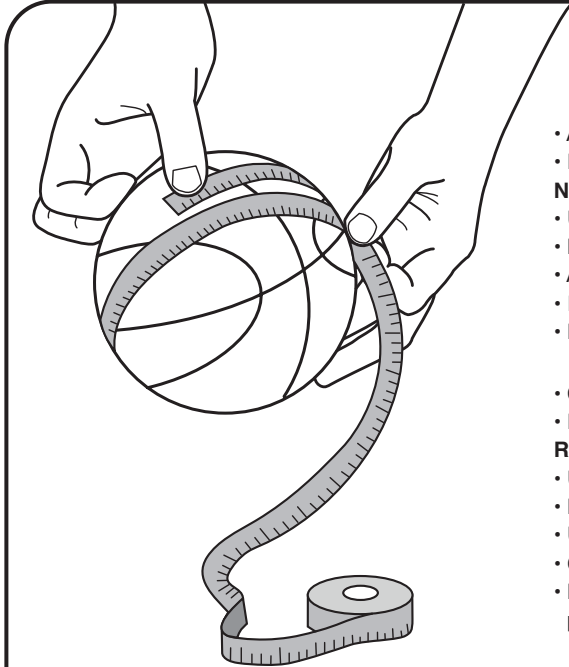

- Approximate Ideal Circumference: 14.1" (360mm)
- PUMP & PIN NOT INCLUDED.

Note

- Use a standard athletic inflating needle available at most sporting goods stores.
- Moisten needle to insert into plug.
- A bicycle pump is recommended to pump air into the balls.
- Inflate the balls to approximately 14.1" (360mm) circumference.
- Do not exceed recommended circumference or material damage can occur.

- Circonférence Idéale Approximative: 14.1" (360mm)

• POMPE ET BROCHE NON INCLUS.

Remarque

- Utilisez une aiguille de gonflage standard, trouvable à la plupart des magasins de sport.
- Humidifiez l'aiguille avant de l'insérer.
- Une pompe de vélo est recommandée pour pomper de l'air dans les ballons.
- Gonflez les ballons jusqu'à une circonférence de 14.1" (360mm).
- Ne dépassez pas la circonférence recommandée, sinon des dommages matériels peuvent survenir.

- Circunferencia aproximada ideal: 14.1 "(360 mm)

• BOMBA y PIN NO INCLUIDOS.

Nota

- Utilice un inflado deportivo estándar con agujas disponibles en la mayoría tienda de artículos deportivos.
- Humedecer la aguja para insertar en el enchufe.
- Se recomienda una bomba de bicicleta para bombear aire en las pelotas.
- Inflar las pelotas 14.1 "(360 mm) de circunferencia aproximadamente.
- No exceda la circunferencia recomendada o pueden producirse daños materiales.