



Scramble 'N Slide Play Center

ASSEMBLY INSTRUCTIONS

No. 2016-02

Age: 2 - 6

EN

DO NOT DISCARD: IMPORTANT LITERATURE. KEEP THESE INSTRUCTIONS FOR FUTURE REFERENCE. OBSERVE ALL SAFETY WARNINGS AND CAUTIONARY STATEMENTS TO REDUCE THE RISK OF SERIOUS OR FATAL INJURY.



WARNING:

The toy is to be assembled by an adult. In unassembled state contain potentially hazardous small parts, so please keep out of baby's reach.

TO AVOID SERIOUS INJURY:

DO NOT install this product on a hard surface. Fall onto hard surfaces could result in head or other serious injuries. Never put on concrete, asphalt, wood, packed earth or other hard surfaces. Carpet over hard floors may not prevent injury.

SAFETY INSTRUCTIONS

WARNING: This product is designed for family domestic use only. Suitable for indoor and outdoor use. Adult assembly required. Phillips / cross-head screwdriver (not included) required during assembly.

WARNING: CHOKING HAZARD - Small parts. This product contains small parts and sharp points which are necessary for assembly. Prior to or during assembly of this product, keep all components out of children's reach. Small parts pose a choke hazard to children under 3 years of age.

- Recommend to place the activity toy on a level surface at least 2 m (6.5 feet) from any structure or obstruction such as a fence, garage, house, overhanging branches, laundry lines or electrical wires.
- Instruct children on proper use of this product, only after properly installed and assembled, and not in any manner other than intended.
- Adult supervision required at all time. DO NOT leave children unattended.
- Dress children appropriately while on and around this product. Use well-fitting shoes that do not have slippery soles. DO NOT allow children to wear ponchos, scarves, hoods, jewelry, loose shoes, loose-fitting clothing, neckties, clothing with loose strings and/or clothing that might be potentially hazardous while using this product.
- Slide feet first. One child at a time.
- Teach and instruct children to sit in the center of the swings with their full weight on the seats. Do not allow children to stand on the swing seats.
- Always keep safety strap secure during use.
- Instruct children to hold on to swing with both hands.
- Warn children not to get off the equipment while in motion.
- DO NOT swing empty seats. These may hit other children or yourself.
- DO NOT allow children to stand, walk close to, behind, in front of, or between moving plays. Instruct children to keep a safe distance away from moving plays to avoid being hit by items in play.
- DO NOT allow children to climb on the product when the product is wet. Slippery can result in slips or potential fall.
- When temperature falls below 0°C/ 32°F, outdoor use of this product is not recommended. In extreme cold, plastic materials lose resilience and may become brittle and crack upon impact. Remove and store product indoors.
- Warning! Maximum weight: 50 Lbs (23 kg) on each individual play. Limit 3 children at any one time.
- Warning. This product is intended for use by children ages 2 - 6 years.
- The minimum clearance that needs to exist between the swing element and the ground is 200mm.
- Instruct children to remove their bike or other sports helmet before using this product.

PARTS / PIÈCES / PIEZAS / TEILE / ONDERDELEN / PARTI

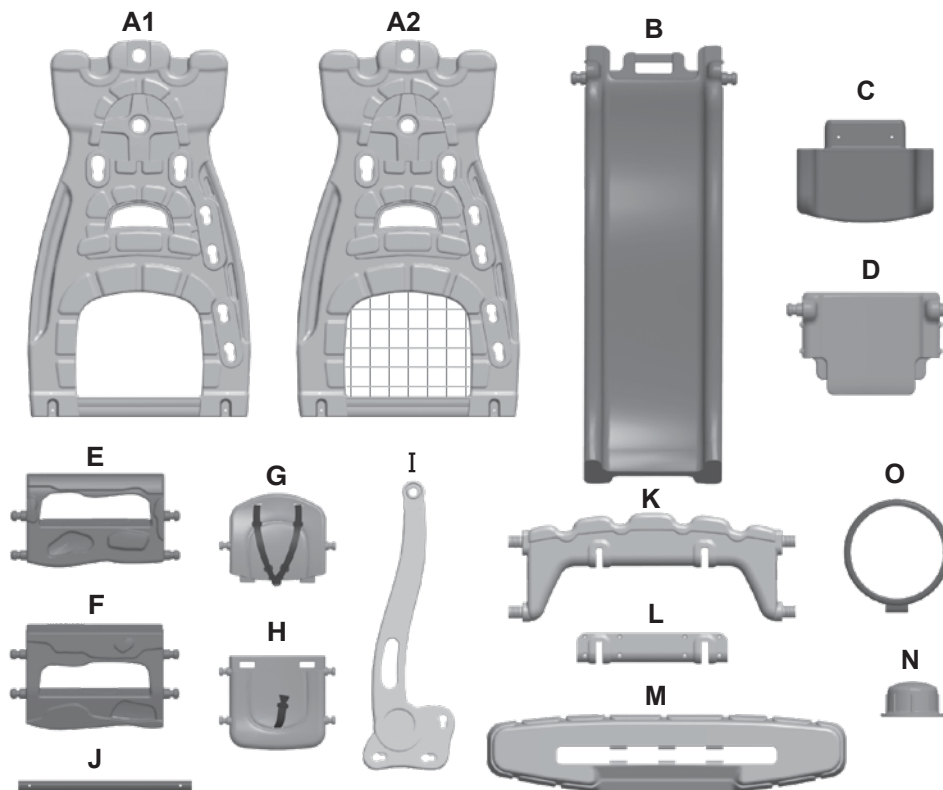

PARTS LIST		
#	DESCRIPTION	QTY
A1	Side Panel	2
A2	Side Panel	1
B	Slide Chute	1
C	Slide Run-out Section	1
D	Platform	1
E	Step 1	1
F	Step 2	1
G	Swing Seat Back	1
H	Swing Seat	1
I	Swing Arm	2
J	Metal Tube	1
K	Castle Top	1
L	Back Plate	1
M	Wide Base	1
N	Screw Cap	4
O	Basketball Rim	1
P	M4.5 Screw	8
Q	M6 Screw	4

FASTENER SHOWN ACTUAL SIZE / LES FIXATIONS SONT ILLUSTRÉES À L'ÉCHELLE /
TAMAÑO REAL DE LA ABRAZADERA ILUSTRADA / ABGEBILDETER VERSCHLUSS TATSÄCHLICHE GRÖSSE /
BEVESTIGER DAT WERKELIJKE GROOTTE WORDT GETOOND / MISURA EFFETTIVA INDICATA FASTENER



Q - 1 1/4 inch / 43 mm

x 4



P - 1/2 inch / 15 mm

Notes: Illustrations not to scale.
Remarque: Illustrations pas à l'échelle.
Nota: Ilustraciones no son escala.
Hinweise: Abbildungen nicht maßstabsgetreu.
Opmerking: Illustraties zijn niet op schaal.
Note: illustrazioni non in scala.

ASSEMBLY INSTRUCTIONS / INSTRUCTIONS D'ASSEMBLAGE / INSTRUCCIONES DE ENSAMBLAJE / MONTAGEANLEITUNG / MONTAGE-INSTRUCTIES / ISTRUZIONI DI ASSEMBLAGGIO :

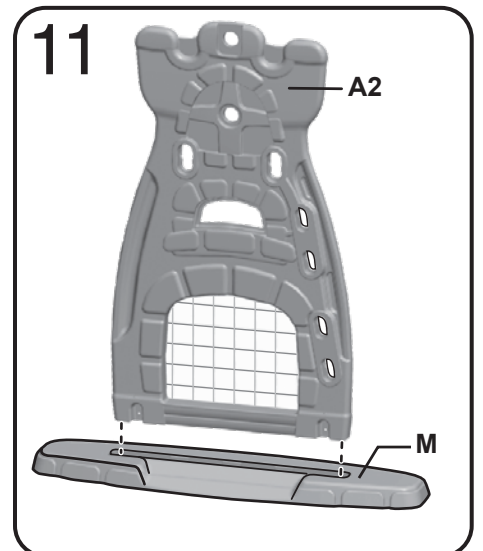
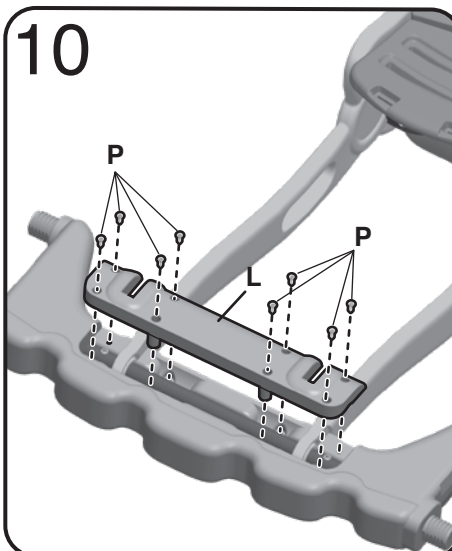
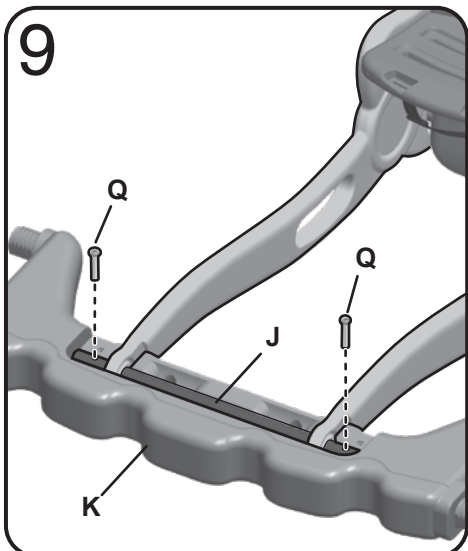
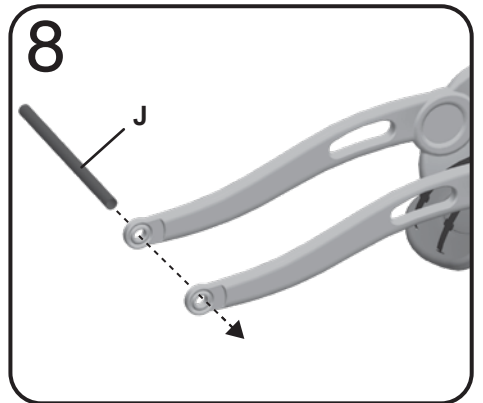
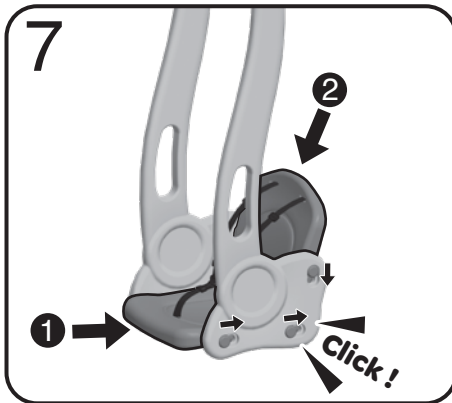
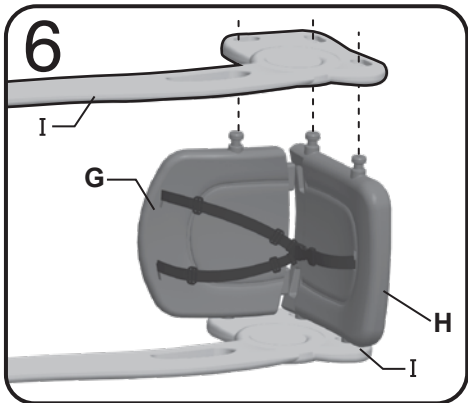
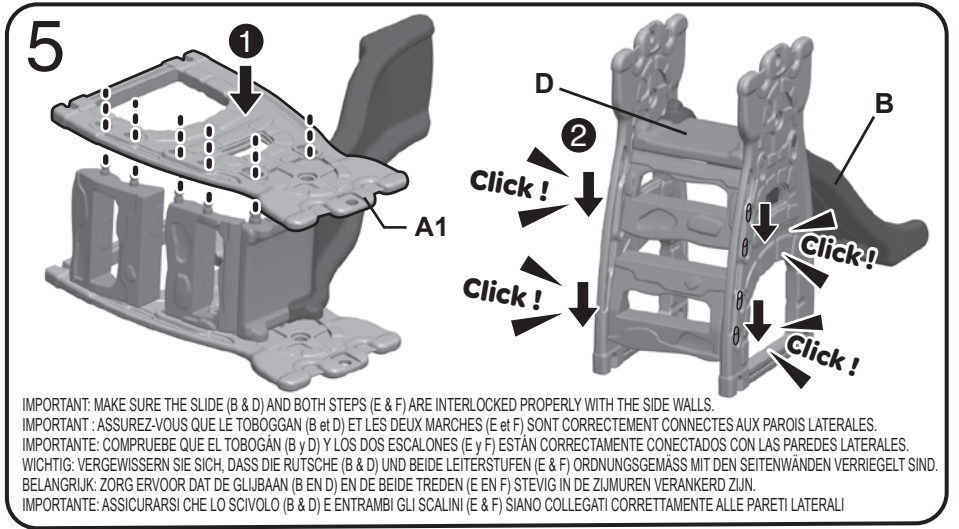
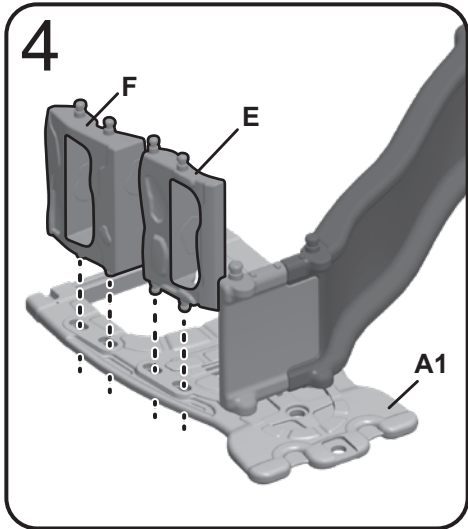
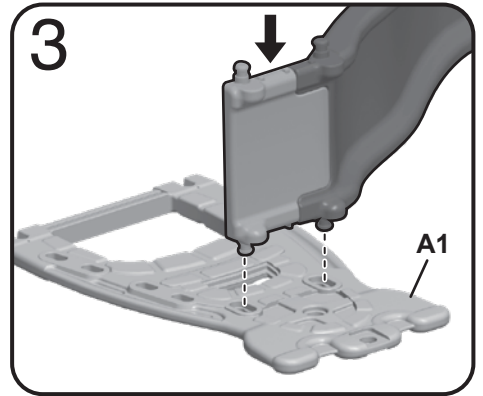
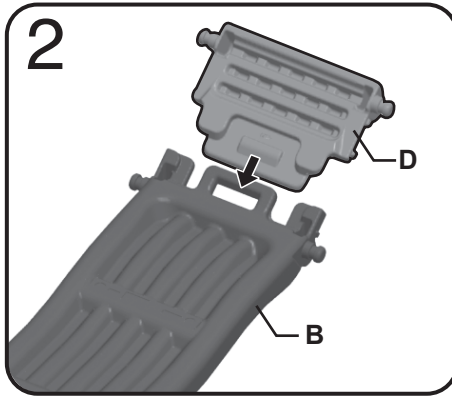
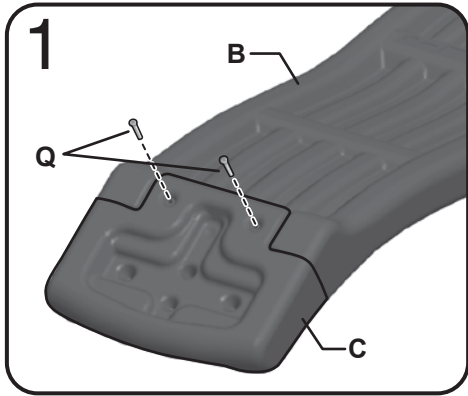

IT IS RECOMMENDED TO HAVE ANOTHER ADULT TO COMPLETE THE FOLLOWING STEPS.
 IL EST RECOMMANDE QU'UN DEUXIEME ADULTE SOIT PRESENT POUR TERMINER LES ETAPES SUIVANTES.
 SE RECOMIENDA LA AYUDA DE OTRO ADULTO PARA COMPLETAR LOS PASOS SIGUIENTES.
 BEI DEN FOLGENDEN SCHRITTEN SOLLTE EIN WEITERER ERWACHSENER HELFEN
 VOER DE VOLGENDE STAPPEN INDIEN MOGELIJK MET TWEE VOLWASSENEN UIT.
 LA SEGUENTE PROCEDURA DEVE ESSERE COMPLETATA DA ALMENO DUE ADULTI

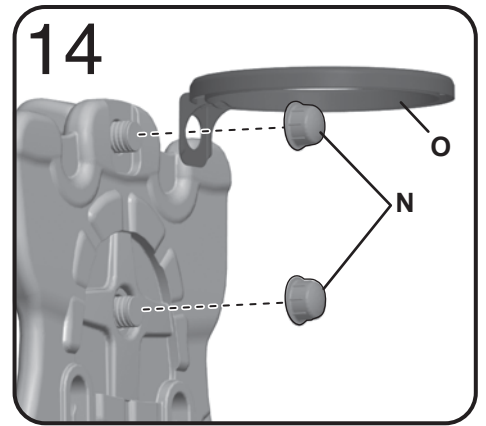
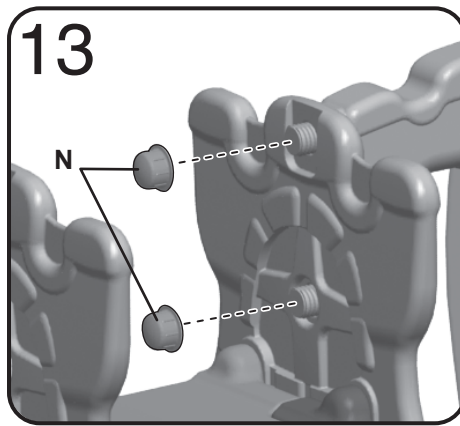
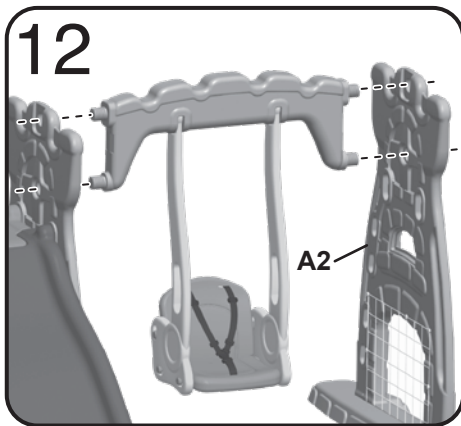

Picture shows the final assembled product.
 L'image affiche le produit final assemblé.
 La imagen muestra el producto final ya montado.
 Das Bild zeigt das zusammengebaute Produkt
 Het eindresultaat staat op de afbeelding
 L'immagine mostra il prodotto finale montato.

CARE AND MAINTENANCE

- The owner of this product shall be responsible for maintaining the legibility of the warning labels.
- Check all coverings for bolts and sharp edges and replace when required.
- Replace defective parts in accordance with the manufacturer's instructions.
- Discard all packaging properly after unit has been assembled.
- Make sure all parts are securely snapped together before use.
- If slide chutes are exposed to direct sunlight, always check to make sure they are not too hot for children to use. If the slides are hot, pour cold water on the slide chutes until they cool and then wipe dry. Check slide chutes periodically during use.
- It is recommended that the slides be placed in a position unlikely to injure child's eyes with respect to sun.
- Clean the slides regularly with soapy water in order to avoid a build up of static electricity.
- DO NOT leave this item exposed to strong wind and inclement weather.
- NEVER attach any materials that are not specifically designed for use with this product, such as (but not limited to) jump ropes, clotheslines, pet leashes, cables and chains. These pose a potential strangulation hazards.
- This product should be installed over impact absorbing surfaces such as sand, wood-bark chips, rubber and foam.
- At the beginning of each play season: Rake and check depth of loose fill protective surfacing materials to prevent compaction and to maintain appropriate depth. Replace as necessary.
- At the beginning of each season as well as at regular intervals during the usage season:
 - check all nuts and bolts for tightness and tighten when required;
 - oil all metallic moving parts;
 - check all coverings and bolts for sharp edges and replace when required;
 - check swing seats, chains, ropes and other means of attachment for evidence of deterioration; replace when required in accordance with the manufacturer's instructions;
 - Check metal parts for rust. If found, sand and repaint using a non lead-based paint meeting the requirements of 16 CFR 1303.
- Twice a month during play season:
 - Tighten all hardware.
 - Check all protective coverings on bolts, pipes, edges, and corners. Replace if they are loose, cracked or missing.
 - Rake and check depth of loose fill protective surfacing materials to prevent compaction and to maintain appropriate depth. Replace as necessary.
- At the end of each play season or when the temperature drops below 32°F/0°C:
 - Rake and check depth of loose fill protective surfacing materials to prevent compaction and to maintain appropriate depth. Replace as necessary.
 - Remove the play gym and store indoor. In extreme cold weather, plastic materials lose resilience and may become brittle and crack upon impact.
- Never use pliers to tighten up screws – these can cause damages to both the paintwork and the special anti-corrosion painting.
- Tighten all nuts and bolts securely. Replace as necessary. If not checked regularly, bolts can be loose or missed and components can become detached and cause injuries.
- When the time comes to disassemble and dispose of this playground unit, please completely disassemble the unit and discard of it in a safe place and manner so as not to present any hazard to any individual.

Consumer information sheet for playground surfacing materials

Maximum fall height for this product is 3 ft 7 inch (1128mm)

The US Consumer Product Safety Commission (CPSC) estimates that about 100 000 playground equipment related injuries resulting from falls to the ground surface are treated annually in US hospital emergency rooms. Injuries involving this hazard pattern tend to be among the most serious of all playground injuries, and have the potential to be fatal, particularly when the injury is to the head. The surface under and around playground equipment can be a major factor in determining the injury-causing potential of a fall. It is self-evident that a fall on to a shock-absorbing surface is less likely to cause a serious injury than a fall onto a hard surface.

Playground equipment should never be placed on hard surfaces, such as concrete or asphalt, and while grass may appear to be acceptable, it may quickly turn to hard-packed earth in areas of high traffic. Shredded bark mulch, wood chips, fine sand or fine gravel are considered to be acceptable shock absorbing surfaces when installed and maintained at a sufficient depth under and around playground equipment.

Table B.1 lists the maximum height from which a child would not be expected to sustain a life-threatening head injury in a fall on to four different loose-fill surfacing materials if they are installed and maintained at depths of 150 mm, 225 mm and 300 mm.

Table B.1 – Fall height in millimetres from which a life-threatening head injury would not be expected

Type of material	Depth of surfacing material		
	150 mm	225 mm	300 mm
Double shredded bark mulch	1800	3000	3300
Wood chips	1800	2100	3600
Fine sand	1500	1500	2700
Fine gravel	1800	2100	3000

However, it should be recognised that all injuries due to falls cannot be prevented, no matter what surfacing material is used.

It is recommended that a shock absorbing material extend a minimum of 1 800 mm in all directions from the perimeter of stationary equipment such as climbing frames and slides. However, because children may deliberately jump from a moving swing, the shock absorbing material should extend in the front and rear of a swing a minimum distance of twice the height of the pivot point measured from a point directly beneath the pivot on the supporting structure.

This information is intended to assist in comparing the relative shock-absorbing properties of various materials. No particular material is recommended over another. However, each material is only effective when properly maintained. Materials should be checked periodically and replenished to maintain correct depth as determined necessary for the equipment in question. The choice of a material depends on the type and height of the playground equipment, the availability of the material in a particular area, and its cost.

This information has been extracted from the CPSC publications “*Playground Surfacing – Technical Information Guide*” and “*Handbook for Public Playground Safety*”.

LIMITED WARRANTY (Not applicable in Australia and New Zealand)

Our products are covered under warranty for a period of 1 year* from the date of purchase, under normal use and service, against defective workmanship and material. If you have recently purchased this product and find it to be defective in any way, kindly return it to the “Source of Purchase” for a Full Refund or Exchange.

Should the product no longer be covered by your Purchase Receipt, or should you have any questions pertaining to our product, please call our Toll Free Customer Service for assistance.

Keep a copy of the UPC Code with proof of purchase receipt for any future Warranty Service. Please retain packaging and instruction manual for future reference.

*The warranty period is three (3) months for daycare or commercial purchasers.

CUSTOMER SERVICE / ENQUIRIES



US/Canada toll free hotline:
1-888-468-9898
 service@grow-n-up.com

Other countries:
 support@grow-n-up.com
 www.grow-n-up.com

©2020 Grow'n Up Limited.
 All Rights Reserved.
 808B New Mandarin Plaza,
 Tsim Sha Tsui, Hong Kong.
MADE IN CHINA (SZ)



Centre de jeu d'escalade et glissade

INSTRUCTIONS D'ASSEMBLAGE

No. 2016-02

Ans: 2 - 6

FR

NE PAS JETER LA DOCUMENTATION IMPORTANTE. CONSERVER CES INSTRUCTIONS POUR RÉFÉRENCE ULTÉRIEURE. LIRE ATTENTIVEMENT TOUS LES ÉNONCÉS D'AVERTISSEMENTS DE SÉCURITÉ ET DE MISE EN GARDE AFIN DE RÉDUIRE LE RISQUE DE BLESSURES GRAVES POUVANT CAUSER LA MORT.



AVERTISSEMENT:

ce jouet doit être assemblé par un adulte. Lorsqu'il n'est pas monté, il contient des petites pièces potentiellement dangereuses, veuillez garder hors de portée du bébé.

POUR ÉVITER DES BLESSURES GRAVES:

N'installez PAS ce produit sur une surface dure. Une chute sur surface dure peut entraîner des blessures à la tête ou autres blessures sérieuses. Ne placez jamais le produit sur du ciment, de l'asphalte, du bois, de la terre compactée ou toute autre surface dure. Reouvrir les surfaces dures de moquette peut ne pas suffire à empêcher les blessures.

CONSIGNES DE SECURITE

AVERTISSEMENT: Ce produit est conçu pour une utilisation à domicile uniquement. Pour usage intérieur ou extérieur. Le montage par un adulte est requis. Phillips/tournevis cruciforme (non compris) requis pour le montage.

RISQUE D'ÉTOUFFEMENT - Petites pièces. Ce produit comporte de petites pièces très pointues nécessaires au montage. Avant ou pendant le montage de ce produit, garder tous les composants hors de la portée des enfants. Les petites pièces causent un risque d'étouffement pour les enfants de moins de 3 ans.

- Placez ce produit sur un sol plat et à au moins 2 mètres des barrières, bâtiments, branches basses, fils à linge ou câbles électriques.
- Apprenez aux enfants l'utilisation correcte de ce produit, seulement après qu'il soit installé et assemblé, et pas d'une manière autre que celle prévue.
- La surveillance d'un adulte est nécessaire à tous moments. NE laissez PAS l'enfant sans surveillance.
- Les enfants doivent porter des vêtements appropriés lorsqu'ils sont sur ou à proximité du produit. Utilisez des chaussures bien ajustées qui n'ont pas de semelles glissantes. Ne laissez PAS les enfants porter des ponchos, écharpes, capuches, bijoux, chaussures détachées, vêtements amples, cravates, vêtements avec des cordons ou vêtements qui pourraient être potentiellement dangereux lors de l'utilisation de ce produit.
- Glissez avec les pieds en avant. Un enfant à la fois.
- Apprenez aux enfants à s'asseoir au centre de la balançoire, tout leur poids étant sur le siège. Ne permettez pas aux enfants de se mettre debout sur les sièges.
- Gardez toujours la ceinture de sécurité fermée lors de l'utilisation.
- Apprenez aux enfants à se tenir à la balançoire avec les deux mains.
- Dites aux enfants de ne pas descendre de l'appareil alors qu'il est en mouvement.
- NE PAS faire balancer le siège vide. Il peut heurter les autres enfants ou vous-même.
- NE PAS laisser les enfants se mettre debout, marcher près, derrière, devant ou entre le produit mobile. Donnez l'instruction aux enfants de garder une distance sécuritaire.
- NE LAISSEZ PAS les enfants monter sur le produit quand il est mouillé. L'humidité peut provoquer des glissades ou chutes potentielles.
- Il est recommandé de ne pas utiliser ce produit en extérieur lorsque la température passe sous 32°F /0°C. Par très grand froid, les matériaux plastiques peuvent perdre leur élasticité, devenir cassants et se fêler sous l'impact. Rangez le produit dans un endroit chaud et protégé.
- AVERTISSEMENT. Limite de poids maximale : 23 kg pour chaque jeu individuel. Limite de 3 enfants.
- AVERTISSEMENT. Ce produit est conçu pour être utilisé par des enfants entre 2 et 6 ans.
- Il est nécessaire de laisser un espace d'au moins 200 mm entre l'élément de balancement et le sol.
- Demandez aux enfants d'enlever leur casque de vélo ou d'autre sport pour utiliser ce produit.

LISTE DES PIÈCES		
#	DESCRIPTION	QTÉ
A1	Panneaux Latéraux	2
A2	Panneaux Latéraux	1
B	Toboggan	1
C	La partie au toboggan	1
D	Plateforme	1
E	Des marches 1	1
F	Des marches 2	1
G	Le siège arrière	1
H	Siège de la Balançoire	1
I	Bras Oscillant	2
J	Tube de Métal	1
K	Haut du château	1
L	Panneau arrière	1
M	Base large	1
N	La vis de plastique	4
O	Panier de Basketball	1
P	M4.5 Vis	8
Q	M6 Vis	4

SÉCURITÉ ET ENTRETIEN

- Le détenteur du produit est responsable du maintien sur le produit des étiquettes d'avertissements obligatoires.
- Vérifiez l'éventuelle présence de boulons et de bords pointus sur tous les couvercles, et remplacez si nécessaire.
- Remplacez les pièces défectueuses conformément aux instructions du fabricant.
- Jetez tous les emballages adéquatement après que l'unité soit assemblée.
- Assurez-vous que toutes les pièces sont cliquées ensemble en toute sécurité avant utilisation.
- Si les toboggans sont exposés directement au soleil, vérifiez toujours qu'ils ne sont pas trop chauds pour être utilisés par les enfants. Si les toboggans sont chauds, versez-y de l'eau froide jusqu'à ce qu'ils rafraichissent, puis essuyez-les. Vérifiez régulièrement les toboggans durant leur utilisation.
- Il est recommandé de positionner le toboggan de façon à ce que les yeux des enfants ne puissent pas être directement exposés aux rayons du soleil.
- Nettoyez régulièrement le toboggan avec de l'eau savonneuse afin d'éviter l'accumulation d'électricité statique.
- Ne laissez PAS ce produit exposé à la lumière direct du soleil, contrôlez la température à la surface du produit.
- NE JAMAIS attacher des matériaux qui ne sont pas spécifiquement conçus pour être utilisés avec ce produit, tels que (mais non limite à) cordes à sauter, corder à linge, des laisses, des câbles et des chaînes. Ils présentent des risques d'étranglement potentiel.
- Ce jouet doit être installé sur une surface absorbant les chocs, comme du sable, des copeaux de bois, un sol en caoutchouc ou en mousse.
- Au début de la saison des jeux en extérieur : Ratissez et vérifiez la profondeur du matériau de protection de la surface utilisée, afin d'éviter tout phénomène de compactage et de conserver une profondeur adéquate. Remplacez ce matériau si nécessaire.
- Au début de la saison des jeux en extérieur et à intervalles réguliers pendant la période d'utilisation :
 - Vérifiez que tous les boulons et écrous sont bien serrés, et resserrez-les si nécessaire ;
 - Réinstallez toutes les pièces en plastique enlevées pour la saison froide.
 - Huilez tous les éléments métalliques mobiles ;
 - Vérifiez qu'il n'y a pas de bords tranchants sur les protections et boulons et remplacez-les si c'est le cas ;
 - Vérifiez les sièges de balançoire, les chaînes, les cordes et les autres éléments de suspension pour vous assurer qu'ils ne sont pas détériorés ; le cas échéant, remplacez-les en respectant les instructions du fabricant ;
 - Vérifiez si des morceaux métalliques ne sont pas rouillés. Si c'est le cas, il faut sabler et repeindre en utilisant de la peinture sans plomb selon les exigences de 16 CFR 1303.
- Deux fois par mois pendant la saison:
 - Resserrer toutes les pièces.
 - Vérifiez toutes les parties de protection sur les boulons, les tuyaux, les extrémités et les angles. Remplacez-les si elles ont du jeu, si elles sont fendues ou manquantes.
 - Ratissez et contrôlez la profondeur du matériau de la surface de protection en vrac pour empêcher son compactage et maintenir la profondeur appropriée. Remplacez si nécessaire.

- Al final de cada temporada de juego o cuando la temperatura descienda por debajo de 0°C / 32°F:
- Ratissez et contrôlez la profondeur du matériau de la surface de protection en vrac pour empêcher son compactage et maintenir la profondeur appropriée. Remplacez si nécessaire.
- Ne laissez pas le produit en extérieur et gardez le en intérieur. Dans des conditions météorologiques extrêmes, les parties en plastiques perdent de leur résistance et peuvent devenir friables et cassantes en cas d'impact.
- N'utilisez jamais de pinces pour resserrer les écrous, cela peut provoquer des dégâts sur la peinture et la peinture spéciale anti-corrosion.
- Resserrez de manière sûre tous les boulons et écrous. Si on ne les vérifie pas régulièrement, les boulons peuvent se desserrer ou s'égarer et les pièces peuvent se détacher et provoquer des blessures.
- Lorsque le moment est venu de désassembler et ranger ce terrain de jeu, veuillez totalement désassembler l'unité et la ranger dans un endroit sûr et de manière à ce qu'elle ne présente aucun danger pour les personnes.

Fiche d'informations consommateur pour les parties apparentes du terrain de jeu¹ : La hauteur maximale de chute pour ce produit est de 112,8 cm

La Commission de sécurité des produits des consommateurs américains (CPSC) estime qu'environ 100 000 accidents en relation avec les équipements de terrains de jeu résultant de chutes sur le sol sont traités chaque année dans les salles d'urgence des hôpitaux américains. Les blessures impliquant ce type de danger ont tendance à figurer parmi les plus graves sur les terrains de jeu et elles ont le potentiel d'être mortelles, particulièrement lors de blessures à la tête. La surface se trouvant sous et autour de la structure peut être un facteur majeur pour déterminer le potentiel de blessure causée lors d'une chute. Il est évident qu'une chute sur une surface absorbant les chocs a moins de risques de causer une blessure grave qu'une chute sur une surface dure. Un équipement de jeu ne devrait jamais être placé sur une surface dure telle que le béton ou l'asphalte, et si l'herbe peut sembler acceptable, elle peut rapidement se transformer en sol très dense dans les zones de passage fréquent. Du paillis d'écorce broyée, des copeaux de bois, du sable fin ou de petits graviers sont considérés comme des surfaces acceptables d'absorption des chocs lorsqu'elles sont installées et maintenues à une épaisseur suffisante sous et autour des terrains de jeu.

Le tableau B.1 liste la hauteur maximale depuis laquelle un enfant ne devrait pas subir une blessure à la tête dangereuse pour sa vie lors d'une chute sur quatre types différents de matières d'absorption si celles-ci sont installées et maintenues à des épaisseurs de 15, 22,5 et 30 cm.

Tableau B.1 - Hauteur de chute en cm depuis laquelle une blessure à la tête ne serait pas dangereuse pour la vie

Type de matière	Epaisseur de matière en surface		
	150 mm	225 mm	300 mm
Paillis d'écorce doublement broyé	1800	3000	3300
Copeaux de bois	1800	2100	3600
Sable fin	1500	1500	2700
Gravier fin	1800	2100	3000

Il faut toutefois reconnaître que toutes les blessures dues à une chute ne peuvent être prévenues quelle que soit la matière d'absorption utilisée.

Il est recommandé que la matière d'absorption des chocs s'étende à un minimum de 1,80 m dans toutes les directions depuis le périmètre d'installation de l'équipement tel que celui des parois d'escalade et des toboggans. Toutefois, comme les enfants peuvent délibérément sauter d'une balançoire en mouvement, la matière d'absorption des chocs doit s'étendre devant et à l'arrière d'une balançoire jusqu'à une distance minimale faisant deux fois la hauteur du point de pivot mesurée depuis un point directement dessous le pivot sur la structure de support.

Ces informations sont prévues pour aider à comparer les propriétés relatives d'absorption des chocs de différentes matières. Aucune matière en particulier n'est recommandée par rapport à une autre. Chaque matière n'est toutefois efficace que si elle est périodiquement vérifiée et restaurée pour maintenir l'épaisseur correcte déterminée comme nécessaire pour l'équipement en question.

Ces informations proviennent des publications du CPSC "Surfaces des terrains de jeu - Guide d'information technique" et "Livret de sécurité publique sur les terrains de jeu.

GARANTIE LIMITÉE (Non applicable en Australie et en Nouvelle-Zélande)

Nos produits sont couverts par une garantie de 1 année* à compter de la date d'achat, dans des conditions normales d'utilisation et d'entretien, contre tout défaut de matériel et de fabrication. Si vous avez acheté ce produit récemment et qu'il présente des défauts, veuillez le retourner au lieu d'achat pour échange ou remboursement complet.

Si le produit n'est plus couvert selon la date de votre reçu, ou pour toute question relative au produit, veuillez composer le numéro sans frais de notre Service à la clientèle.

Conservez une copie du code universel de produit avec votre reçu pour tout service de garantie.

Veuillez conserver l'emballage et les instructions pour référence future.

*La période de garantie est de trois (3) mois pour les acheteurs des garderies ou professionnels.



©2020 Grow'n Up Limited.
Tous droits réservés.
808B New Mandarin Plaza,
Tsim Sha Tsui, Hong Kong.
FABRIQUÉ EN CHINE (SZ)



Centro de Juego Combina y Deslízate

INSTRUCCIONES DE ENSAMBLAJE

No. 2016-02

Edad: 2 - 6

ES

MANTENGA LAS INSTRUCCIONES DEL ENSAMBLAJE PARA REFERENCIA FUTURA. CUMPLA TODAS LAS ADVERTENCIAS DE SEGURIDAD Y PRECAUCIONES PARA REDUCIR LA POSIBILIDAD DE SUFRIR LESIONES GRAVES O MORTALES.



ADVERTENCIA:

Este juego debe ser montado por un adulto. Cuando el juego está desmontado puede contener piezas pequeñas potencialmente peligrosas, por este motivo debe mantenerse fuera del alcance de los bebés.

PARA EVITAR LESIONES GRAVES:

No instale este producto sobre una superficie dura. Las caídas una superficie dura podría provocar heridas en cabeza u otras heridas graves. Nunca coloque en concreto, asfalto, madera, tierra u otra superficie dura. El alfombrado sobre el piso duro podría no prevenir las heridas.

INSTRUCCIONES DE SEGURIDAD

ADVERTENCIA: Este producto está diseñado únicamente para su uso residencial normal. Conveniente para el uso de interior y al aire libre. Debe ser ensamblado por un adulto. El ensamblaje requiere del uso de un desatornillador Phillips (no incluido).

PELIGRO DE ASFIXIA - Piezas pequeñas. Este producto tiene esquinas cortantes y piezas pequeñas necesarias para su ensamblaje. Antes de y durante el ensamblaje de este producto, guarde las pequeñas piezas fuera del alcance de los niños. Las piezas pequeñas son un peligro para niños menores de 3 años.

- Coloque este producto en la tierra llana y por lo menos 2 metros lejos de una cerca, de un edificio, de ramas, de una línea de lavadero o de cables eléctricos.
- Explique a los niños el modo correcto de utilizar este producto, solo después de haberlo instalado y montado correctamente, y no nunca de modo distinto al indicado.
- Se debe utilizar siempre bajo la supervisión de un adulto. NO dejar al niño sin supervisión.
- Vista a los niños apropiadamente, mientras que los niños están en y alrededor de este producto. Use los zapatos bien ajustados con suela que no se deslice. NO permita que los niños usen ponchos, bufandas, capuchas, joyas, zapatos flojos, vestidos flojos, corbatas, vestidos con cordones no amarrados o los que puedan ser potencialmente peligrosos durante el uso de este producto.
- Bajar por el tobogán con los pies por delante. Solamente un niño a la vez.
- Enseñe e instruya a los niños para que se sienten en el centro del columpio con todo el peso corporal en el asiento. No permita que los niños se pongan de pie sobre el columpio.
- Mantenga siempre la correa de seguridad abrochada durante el uso.
- Enseña a los niños a sostenerse del columpio con las dos manos.
- Advierta a los niños para que no bajen del producto mientras está en movimiento.
- NO columpie el asiento vacío, ya que podría golpear a otros niños o a usted mismo.
- NO permita que los niños se pongan de pie, caminen cerca, detrás, delante, o entre el producto en movimiento. Instruya a los niños para que mantengan una distancia de seguridad.
- NO permitir que los niños suban cuando el producto es mojado. Si el juego está resbaladizo podrían producirse caídas potenciales.
- Cuando las temperaturas están entre 32°F / 0°C, el uso al aire libre de este producto no se recomienda. En fríos extremos, los materiales plásticos pierden la resistencia y pueden tornarse frágiles y grietar sobre impacto. Almacene el producto en un lugar caliente y protegido.
- **ADVERTENCIA.** Peso máximo: 23 kg (50 lbs) en cada juego individual. Límite máximo: 3 niños.
- **ADVERTENCIA.** Este producto ha sido concebido para niños de 2 - 6 años de edad.
- La distancia mínima que debe existir entre el elemento de balanceo y el suelo es de 200 mm.
- Instruya a los niños para que se quiten el casco de bicicleta u otro tipo de casco, antes de utilizar este producto.

LISTA DE LAS PARTES

#	DESCRIPCIÓN	Cant.
A1	Paneles Laterales	2
A2	Paneles Laterales	1
B	Tobogán	1
C	Tobogán sección de giro	1
D	Plataforma	1
E	Paso 1	1
F	Paso 2	1
G	Respaldo del Asiento del Columpio	1
H	Asiento del Columpio	1
I	Brazo del Columpio	2
J	Tubo de Metal	1
K	Parte superior del castillo con	1
L	Placa Posterior	1
M	Base Ancha	1
N	Tapa del Tornillo	4
O	Cesto de Baloncesto	1
P	M4.5 Tornillo	8
Q	M6 Tornillo	4

SEGURIDAD Y MANTENIMIENTO

- El propietario de este producto será responsable de mantener la legibilidad de las etiquetas de advertencia.
- Compruebe todos los tornillos, bordes y esquinas del juguete al principio de cada temporada de uso.
- Sustituya los componentes defectuosos de conformidad con las instrucciones del fabricante.
- Deseche todo el material de empaque correctamente después de montar la unidad.
- Compruebe que todas las piezas están perfectamente instaladas, antes de utilizar el juego.
- Si los conductos de los toboganes están expuestos a la luz directa del sol, siempre deberá comprobarlos para asegurarse de que no están excesivamente calientes y para que los niños puedan utilizarlos. Si los toboganes están calientes, deberá tirar agua sobre los conductos del tobogán hasta que se enfríen y después secarlos. Compruebe la superficie del tobogán con regularidad durante su uso.
- Se recomienda colocar el producto en una posición en la que no se dañen los ojos del niño debido al sol.
- Limpie el tobogán regularmente con agua y jabón para evitar la acumulación de electricidad estática.
- NO deje este artículo expuesto a vientos fuertes y condiciones meteorológicas adversas.
- Nunca fije materiales que no están específicamente diseñados para su uso con este producto, tales como (pero no limitados a) cuerdas para saltar, tendedores, correas para mascotas, cables y cadenas. Estos representan un potencial peligro de estrangulación.
- Este producto debe instalarse sobre superficies que absorban impactos, como arena, trozos de corteza de madera, goma y espuma.
- Antes de iniciar cada sesión de juego; repase y compruebe la profundidad de los materiales de relleno protectores de la superficie para evitar su compactación y para mantener la profundidad adecuada. Sustitúyalos cuando sea necesario.
- Al comienzo de cada temporada, así como a intervalos regulares durante la temporada de uso:
 - verifique que todas las tuercas y pernos estén apretados y apriételes cuando sea necesario;
 - Vuelva a instalar las piezas de plástico, que se retiraron antes de la estación invernal.
 - lubrique todas las piezas móviles metálicas;
 - verifique que todos los revestimientos y tornillos no tengan bordes afilados y reemplácelos cuando sea necesario.
 - verifique los asientos de los columpios, cadenas, cuerdas y otros medios de sujeción para comprobar que no presentan signos de deterioro; reemplácelos cuando sea necesario siguiendo las instrucciones del fabricante;
 - Examine todas las piezas metálicas para detectar si están oxidadas. Si así fuera, debe lijar y repintar estas zonas utilizando pintura sin plomo que cumpla la normativa 16 CFR 1303.

- Dos veces al mes durante la temporada de juego:
 - Ajuste todas las piezas.
 - Examine todas las tapas que cubren pernos, tubos, bordes y esquinas. Sustitúyalas si estuvieran sueltas, agrietadas o si faltaran.
 - Repase y compruebe la profundidad de los materiales de relleno protectores de la superficie para evitar su compactación y para mantener la profundidad adecuada. Sustitúyalos cuando sea necesario.
- Al final de cada temporada o cuando la temperatura cae por debajo de 32°F / 0°C:
 - Repase y compruebe la profundidad de los materiales de relleno protectores de la superficie para evitar su compactación y para mantener la profundidad adecuada. Sustitúyalos cuando sea necesario.
 - Retire el producto y almacénelo en el interior. Cuando hace frío extremado, los materiales plásticos pierden elasticidad y pueden quebrarse y agrietarse con los impactos.
- No utilice alicates para ajustar tornillos – los alicates podrían dañar la pintura decorativa y la pintura especial anti-corrosión.
- Ajuste todas las tuercas y pernos correctamente. Si no se examinan con regularidad, los pernos podrían soltarse o perderse y las piezas podrían caer y provocar lesiones.
- Cuando sea momento de desmontar y desechar este equipamiento, desmonte por completo la unidad y deséchela en un lugar seguro y de modo que no presente ningún peligro a ninguna persona.

Hoja Informativa para el Consumidor sobre los materiales de la superficie de Parques

La altura máxima de caída para este producto es 1128mm/ 3 ft 7 inch.

La Comisión sobre Seguridad en los Productos de Consumo de EEUU (CPSC) estima que anualmente en las urgencias de los hospitales de EEUU se atienden alrededor de 100.000 lesiones producidas por caídas al suelo desde equipamiento de juegos de jardín. Las lesiones ocasionadas por este tipo de accidentes tienden a ser las más peligrosas entre todas las lesiones producidas en equipamiento de juegos de jardín, y podrían ser mortales, especialmente cuando las lesiones se producen en la cabeza. La superficie debajo y alrededor del equipamiento de juegos de jardín es un factor clave a la hora de determinar las posibles lesiones de una caída. Es evidente que la caída sobre una superficie amortiguadora de golpes tiene menos probabilidad de provocar lesiones graves que una caída sobre una superficie dura. El equipamiento de juegos de jardín nunca se debe colocar en una superficie dura, como el cemento o asfalto, y aunque la hierba podría parecer una superficie aceptable, rápidamente se convertirá en zonas de tierra dura cuando exista mucho tránsito. Una capa de trozos de corteza de árbol, astillas de madera, arena fina o gravilla fina son superficies aceptables para la amortiguación de golpes cuando se instalan y se mantienen a suficiente profundidad debajo y alrededor del equipamiento de juegos de jardín.

La tabla B. 1 indica la altura máxima desde la que no sería previsible que un niño sufriera una lesión severa en la cabeza al caer sobre una superficie con uno de los cuatro materiales de relleno mencionados, siempre que se instalen y mantengan a profundidades de 150mm, 225mm y 300mm.

Tabla B.1 – Altura de caída en milímetros desde la que no sería previsible que se produjera una lesión mortal en la cabeza

Tipo de Material	Profundidad del material de superficie		
	150 mm	225 mm	300 mm
Trozos de corteza de árbol	1800	3000	3300
Astillas de madera	1800	2100	3600
Arena fina	1500	1500	2700
Gravilla fina	1800	2100	3000

No obstante, hay que reconocer que es imposible evitar por completo las lesiones de cabeza provocadas por caídas, independientemente del tipo de material de superficie utilizado.

Es recomendable que el material amortiguador cubra como mínimo 1800mm en todas las direcciones desde el perímetro del equipamiento fijo como por ejemplo estructuras para trepar y toboganes. No obstante, debido a que los niños podrían saltar de un columpio en movimiento, el material amortiguador de golpes debe extenderse hacia la parte delantera y posterior de un columpio hasta una distancia mínima equivalente al doble de la altura del punto de rotación medido a partir de un punto directamente debajo del eje de la estructura de soporte.

El propósito de esta información es ayudarle a comparar las propiedades amortiguadoras relativas de distintos materiales. No se recomienda un determinado material frente a otro. No obstante, cada material será efectivo solo con un mantenimiento adecuado. Los materiales se deben examinar con regularidad y se debe rellenar para mantener la profundidad correcta tal y como se determina necesario para el equipamiento en cuestión. La selección de un material depende del tipo y la altura del equipamiento, la disponibilidad de material en una determinada zona, y su coste.

Esta información ha sido obtenida de las publicaciones de CPSC "Superficies de las Áreas de Juego – Guía de Información Técnica" y el Folleto para la Seguridad en Parques Públicos".

GARANTIA LIMITADA (No aplicable en Australia y Nueva Zelanda)

La garantía de nuestros productos cubre un periodo de 1 año* a partir de la fecha de compra, con uso y servicio normal, contra defectos de material y mano de obra. Si usted ha comprado este producto recientemente y le encuentra alguna clase de defecto, por favor, devuélvalo al «Sitio donde lo compro» para que le devuelvan el dinero o se lo cambien.

Si su Recibo de compra ya no cubre el producto o si tiene alguna pregunta pertinente a nuestro producto, por favor llame a nuestra Línea Gratuita de Servicio al Cliente para obtener ayuda.

Guarde una copia del Código UPC con el recibo de compra por si necesita Servicio de Garantía en el futuro.

Por favor guarde la caja y las instrucciones del ensamblaje para referencia futura.

*El periodo de garantía es tres (3) meses en guarderías o usos comerciales.



©2020 Grow'n Up Limited.
 Todos derechos reservados.
 808B New Mandarin Plaza,
 Tsim Sha Tsui, Hong Kong.
HECHO EN CHINA (SZ)



Kletter - und Rutsch-Spielzentrum

No. 2016-02

Altersstufen: 2 - 6

DE

ANLEITUNG ZUM ZUSAMMENBAU

NICHT WEGWERFEN: WICHTIGE INFORMATIONEN. BEWAHREN SIE DIESE ANWEISUNGEN FÜR DEN SPÄTEREN GEBRAUCH AUF. BEACHTEN SIE ALLE SICHERHEITS- UND WARNHINWEISE, UM DAS RISIKO SCHWERER ODER TÖDLICHER VERLETZUNGEN ZU VERRINGERN.



ACHTUNG:

Das Spielgerät ist von einem Erwachsenen zusammenzubauen. Es beinhaltet im nicht zusammengesetzten Zustand potentiell gefährliche Kleinteile, so dass Kleinkinder fernzuhalten sind.

UM SCHWERE VERLETZUNGEN ZU VERMEIDEN:

Stellen Sie dieses Produkt NICHT auf eine harte Oberfläche. Das Stürzen auf harte Oberflächen könnte zu Kopf- oder sonstigen schweren Verletzungen führen. Niemals auf Beton, Asphalt, Holz, gestampfter Erde oder sonstigen harten Oberflächen aufstellen. Trotz eines Teppichs kann es auf harten Böden zu Verletzungen kommen.

SICHERHEITSANWEISUNGEN

ACHTUNG: Dieses Produkt ist nur für den familiären Gebrauch geeignet. Es kann im Haus und im Freien benutzt werden. Der Zusammenbau ist von Erwachsenen vorzunehmen. Kreuzschlitzschraubendreher (nicht enthalten) wird für den Zusammenbau benötigt.

ACHTUNG: ERSTICKUNGSGEFAHR - Kleinteile. Dieses Produkt enthält für den Zusammenbau erforderliche Kleinteile und spitze Enden. Vor und während des Zusammenbaus dieses Produkts sind alle Bestandteile außerhalb der Reichweite von Kindern aufzubewahren. Kleinteile stellen für Kinder unter 3 Jahren eine Erststickungsgefahr dar.

- Es wird empfohlen, das Aktivitätsspielzeug auf einer ebenen Fläche mit einem Mindestabstand von 2 m (6,5 Fuß) zu allen Bauten oder Hindernissen, wie zum Beispiel Zäune, Garagen, Häuser, überhängende Äste, Wäscheleinen oder elektrische Leitungen, aufzustellen.
- Zeigen Sie den Kindern die richtige Benutzung dieses Produkts erst nach seinem ordnungsgemäßen Aufstellen und Zusammenbau, und zwar nur in der dafür vorgesehenen Weise.
- Die Beaufsichtigung durch einen Erwachsenen ist jederzeit erforderlich. Lassen Sie die Kinder NICHT unbeaufsichtigt.
- Ziehen Sie Kinder für die Dauer, die sie auf und in der Nähe des Produktes verbringen, angemessen an. Benutzen Sie gut sitzende Schuhe mit rutschfesten Sohlen. Lassen Sie Kinder KEINE Ponchos, Schals, Kapuzen, Schmuck, lose Schuhe, weite Kleidung, Schlipse, Kleidung mit losen Schnüren und/oder Kleidung, die bei der Benutzung des Produktes gefährlich sein könnte, tragen.
- Beim Rutschen mit den Füßen voran. Jeweils nur ein Kind.
- Zeigen Sie den Kindern, wie sie mit ihrem vollen Gewicht auf den Sitzen im Zentrum der Schaukel zu sitzen haben. Erlauben Sie es den Kindern nicht, auf den Sitzen der Schaukel zu stehen.
- Der Sicherheitsgurt ist während der Benutzung immer anzulegen.
- Erklären Sie den Kindern, dass sie sich mit beiden Händen an der Schaukel festhalten müssen.
- Warnen Sie die Kinder davor, die sich in Bewegung befindliche Schaukel zu verlassen.
- Schaukeln Sie den leeren Sitz NICHT hin und her. Er kann andere Kinder oder Sie selbst treffen.
- Erlauben Sie es den Kindern NICHT, hinter, vor oder zwischen in Bewegung befindlichen Spielgeräten zu stehen oder herumzulaufen. Erklären Sie den Kindern, dass sie einen Sicherheitsabstand von in Bewegung befindlichen Spielgeräten einhalten müssen, um beim Spielen nicht von ihnen getroffen zu werden.
- Erlauben Sie es den Kindern nicht, auf den Sitzen der Schaukel zu stehen.
- Bei Temperaturen unter -18 °C sollte dieses Produkt nicht im Freien benutzt werden. Bei extrem kaltem Wetter verringert sich die Belastbarkeit von Kunststoffmaterialien, sie können brüchig werden und es können sich bei Einwirkungen Risse bilden. Bauen Sie das Produkt ab und lagern Sie es im Haus.
- Achtung. Maximalgewicht: 23 kg bei jedem einzelnen Spiel. Auf 3 Kinder beschränkt.
- Achtung: Dieses Produkt ist für Kinder ab 2 - 6 Jahren geeignet.
- Die Bodenfreiheit unter dem Schaukelsitz muss mindestens 200 mm betragen.
- Weisen Sie Kinder an, ihre Fahrrad- oder sonstigen Sporthelme vor der Benutzung dieses Produktes abzulegen.

PFLEGE UND INSTANDHALTUNG

- Der Eigentümer dieses Produkts ist dafür verantwortlich, die Warnaufkleber lesbar zu halten.
- Prüfen Sie alle Abdeckungen für Bolzen und scharfe Kanten und ersetzen Sie gegebenenfalls diese Elemente.
- Ersetzen Sie schadhafte Teile entsprechend den Anweisungen des Herstellers.
- Entsorgen Sie nach dem Zusammenbau die gesamte Verpackung ordnungsgemäß.
- Vergewissern Sie sich vor der Benutzung, dass alle Teile sicher eingerastet sind.
- Wenn die Rutsche direktem Sonnenlicht ausgesetzt ist, vergewissern Sie sich, dass sie nicht zu heiß für die Kinder ist. Sollte die Rutsche zu heiß sein, gießen Sie kaltes Wasser darauf, bis sie sich abkühlt und reiben Sie sie dann trocken. Überprüfen Sie die Rutsche während ihrer Nutzung regelmäßig.
- Die Rutsche sollte so aufgestellt werden, dass die Augen der Kinder möglichst keinen Schaden durch Sonnenlicht erleiden.
- Reinigen Sie den Tisch regelmäßig mit Seifenwasser, damit sich keine statische Elektrizität bilden kann.
- Setzen Sie diesen Artikel NICHT starkem Wind oder schlechtem Wetter aus.
- Bringen Sie NIEMALS Materialien an, die nicht spezifisch für die Benutzung mit diesem Produkt entworfen wurden, wie (zum Beispiel) Springseile, Wäscheleinen, Hundeleinen, Kabel und Ketten. Diese können zu Strangulationen führen.
- Dieses Produkt sollte auf stoßdämpfendem Bodenbelag, wie zum Beispiel Sand, Rindenschnitzel, Gummi und Schaumstoff, aufgestellt werden.
- Zu Beginn jeder Spielplatzsaison: Harken Sie das lose Füllmaterial und prüfen Sie seine Dicke, um einer Bodenverdichtung vorzubeugen und eine angemessene Schichtdicke von zu erhalten. Ersetzen Sie das Füllmaterial gegebenenfalls.
- Zu Beginn jeder Saison sowie in regelmäßigen Abständen während der Saison:
 - Prüfen Sie alle Muttern und Bolzen auf Festigkeit und ziehen Sie diese gegebenenfalls fest;
 - Befestigen Sie alle Kunststoffelemente, die während der kalten Jahreszeit entfernt wurden.
 - ölen Sie alle metallischen beweglichen Teile;
 - prüfen Sie alle Abdeckungen und Bolzen auf scharfe Ränder und tauschen Sie die Elemente bei Bedarf aus;
 - prüfen Sie Schaukelsitze, Ketten, Seile und andere Befestigungselemente auf Anzeichen von Verschleiß; ersetzen Sie diese, wenn dies gemäß Hersteller-Anweisungen erforderlich ist;
 - Prüfen Sie Metallteile auf Rost. Wenn Sie rostige Stellen entdecken, schleifen und streichen Sie diese neu mit einer nicht-bleihaltigen Farbe entsprechend den Anforderungen von 16 CFR 1303.

TEILELISTE		
#	BESCHREIBUNG	ANZAHL
A1	Seitenteil	2
A2	Seitenteil	1
B	Rutsche	1
C	Rutschauslauf	1
D	Plattform	1
E	Stufe 1	1
F	Stufe 2	1
G	Schaukelsitz lehne	1
H	Schaukelsitz	1
I	Pendelarm	2
J	Metallrohr	1
K	Oberteil der Burg	1
L	Rückplatte	1
M	Standfuß	1
N	Schraubenkappe	4
O	Basketballkorb	1
P	M4.5 Schraube	8
Q	M6 Schraube	4

- Zweimal monatlich während der Spielsaison:
 - Ziehen Sie alle Befestigungselemente nach.
 - Prüfen Sie alle Schutzabdeckungen an Bolzen, Rohren, Rändern und Ecken. Ersetzen Sie die gelockerten, gebrochenen oder fehlenden Teile.
 - Harken Sie das lose Füllmaterial und prüfen Sie seine Dicke, um einer Bodenverdichtung vorzubeugen und eine angemessene Schichtdicke zu erhalten. Ersetzen Sie das Füllmaterial gegebenenfalls.
- Am Ende jeder Spielsaison oder wenn die Temperatur unter 0°C/32°F sinkt:
 - Harken Sie das lose Füllmaterial und prüfen Sie seine Dicke, um einer Bodenverdichtung vorzubeugen und eine angemessene Schichtdicke zu erhalten. Ersetzen Sie das Füllmaterial gegebenenfalls.
 - Entfernen Sie das Spielgerät und lagern Sie es in einem geschlossenen Raum. Extrem kaltes Wetter beeinträchtigt die Widerstandsfähigkeit von Kunststoff. Dieser kann brüchig werden und bei Stößen brechen.
- Ziehen Sie Schrauben niemals mit einer Zange nach – diese können sowohl den Anstrich als auch die spezielle Rostschutzfarbe beschädigen.
- Ziehen Sie alle Muttern und Bolzen fest. Ersetzen Sie das Füllmaterial gegebenenfalls. Wenn Bolzen nicht regelmäßig geprüft werden, können sie sich lockern und verloren gehen. Dadurch können sich Bestandteile lösen, was wiederum zu Verletzungen führen kann.
- Wenn es Zeit ist, dieses Spielgerät abzubauen und zu entsorgen, demontieren Sie das Gerät bitte vollständig und entsorgen Sie es an einem sicheren Ort und so, dass es keine Gefahr für Personen darstellt.

Informationsblatt für Verbraucher zu Bodenbelägen für Spielplätze

Die maximale Fallhöhe dieses Produktes beträgt 1.128 mm (3 Fuß 7 Zoll).

Die US Consumer Product Safety Commission (CPSC) schätzt, dass jährlich über 100.000 Verletzungen infolge von Stürzen auf die Bodenoberfläche unter Spielplatzgeräten in den Notaufnahmen US-amerikanischer Krankenhäuser behandelt werden. Mit diesen Gefahrenmustern verbundene Verletzungen zählen oftmals zu den schwersten aller Spielplatzverletzungen und können tödlich sein, insbesondere, wenn dabei der Kopf verletzt wird. Die Oberfläche unter und in unmittelbarer Nähe von Spielplatzgeräten kann von wesentlicher Bedeutung für die Ermittlung des Verletzungspotenzials eines Sturzes sein. Es versteht sich von selbst, dass die Gefahr schwerer Verletzungen bei einem Sturz auf eine stoßdämpfende Oberfläche weitaus geringer ist als bei einem Sturz auf eine harte Oberfläche.

Spielplatzgeräte sollten niemals auf harten Oberflächen wie Beton oder Asphalt aufgestellt werden, und auch wenn Gras akzeptabel zu sein scheint, kann es sich in viel genutzten Bereichen schnell in harten Erdboden verwandeln. Geschredderter Rindenmulch, Holzspäne, feinkörniger Sand oder Feinkies gelten als passable stoßdämpfende Oberflächen, sofern dieses Material in einer ausreichend dicken Schicht aufgebracht und zur Erhaltung der angemessenen Schichtdicke unter und in unmittelbarer Nähe von Spielplatzgeräten gewartet wird.

Tabelle B.1 führt die maximale Fallhöhe auf, aus der sich ein Kind auf vier verschiedene lose Fallschutzmaterialien höchstwahrscheinlich keine lebensgefährlichen Kopfverletzungen zuziehen würde, sofern das Material in einer Schicht von 150 mm, 225 mm und 300 mm Dicke aufgebracht und diese Schichtdicke erhalten wird.

Tabelle B.1 – Fallhöhe in Millimeter, aus der höchstwahrscheinlich mit keiner lebensgefährlichen Kopfverletzung zu rechnen ist

Art des Materials	Dicke des Bodenbelags		
	150 mm	225 mm	300 mm
Zweimal geschredderter Rindenmulch	1800	3000	3300
Holzspäne	1800	2100	3600
Feinkörniger Sand	1500	1500	2700
Feinkies	1800	2100	3000

Es muss jedoch darauf hingewiesen werden, dass nicht alle Verletzungen durch Stürze verhindert werden können, ganz gleich, welche Art von Bodenbelag verwendet wird.

Es wird empfohlen, eine Fläche von mindestens 1.800 mm im Umkreis der stehenden Spielplatzgeräte wie Klettergerüste und Rutschen mit stoßdämpfendem Material zu bedecken. Da Kinder jedoch möglicherweise mit Absicht von einer schwingenden Schaukel springen können, sollte das stoßdämpfende Material vor und hinter einer Schaukel eine Mindestlänge bedecken, die das Zweifache der Höhe des Drehpunktes – gemessen von einem Punkt direkt unter dem Drehpunkt am Gestell – ausmacht.

Diese Informationen dienen zum Vergleich der jeweiligen stoßdämpfenden Eigenschaften der verschiedenen Materialien. Es wird kein bestimmtes Material bevorzugt empfohlen. Jedes Material ist jedoch nur effektiv, wenn es ordnungsgemäß gewartet wird. Die Materialien sollten regelmäßig geprüft und aufgefüllt werden, um die korrekte Schichtdicke zu erhalten, die für das betreffende Spielgerät als notwendig erachtet wird. Die Wahl des Materials richtet sich nach der Art und Höhe des Spielplatzgerätes, der Verfügbarkeit des Materials in einer bestimmten Region und seinen Kosten.

Diese Informationen wurden den CPSC-Veröffentlichungen „Playground Surfacing – Technical Information Guide“ (Spielplatz-Fallschutzbeläge – technischer Ratgeber) und „Handbook for Public Playground Safety“ (Handbuch für die Sicherheit öffentlicher Spielplätze) entnommen.

BESCHRÄNKTE GARANTIE (Gilt nicht in Australien und Neuseeland)

Unsere Produkte sind ab dem Verkaufsdatum bei normaler Verwendung und Bedienung ein Jahr* lang durch eine Garantie gegen fehlerhafte Verarbeitung und mangelhaftes Material abgesichert. Falls Sie dieses Produkt kürzlich erworben haben und Defekte aller Art bemerken, bringen Sie es bitte zur „Einkaufsquelle“ zurück, um eine volle Erstattung des Kaufpreises zu erhalten oder es umzutauschen.

Sollte das Produkt nicht länger durch Ihre Kaufquittung abgedeckt sein oder sollten Sie Fragen jeder Art bezüglich des Produktes haben, rufen Sie bitte gebührenfrei

unseren Kundendienst an, um Hilfe zu erhalten.

Bewahren Sie eine Kopie des UPC-Codes auf der Kaufquittung auf, um den Garantiedienst in Zukunft in Anspruch nehmen zu können. Bitte bewahren Sie die Verpackung und die Gebrauchsanleitung zur späteren Verwendung auf.

*Der Garantiezeitraum für Tagesstätten und kommerzielle Käufer beträgt drei (3) Monate.



©2020 Grow'n Up Limited.
Alle Rechte vorbehalten.
808B New Mandarin Plaza,
Tsim Sha Tsui, Hong Kong.
IN CHINA HERGESTELLT (SZ)



Klim en glij-speelcenter

MONTAGE-INSTRUCTIES

No. 2016-02

Leeftijd: 2 - 6

NL

DO NOT DISCARD: IMPORTANT LITERATURE. KEEP THESE INSTRUCTIONS FOR FUTURE REFERENCE. OBSERVE ALL SAFETY WARNINGS AND CAUTIONARY STATEMENTS TO REDUCE THE RISK OF SERIOUS OR FATAL INJURY.



WAARSCHUWING:

Dit speelgoed moet gemonteerd worden door een volwassene. In gedemonteerde toestand bevat dit speelgoed potentieel gevaarlijke kleine onderdelen, die uit de buurt van baby's gehouden moeten worden.

OM ERNSTIG LETSEL TE VOORKOMEN:

Plaats dit product NIET op een harde ondergrond. Vallen op harde oppervlakken kan resulteren in hoofd- of ander ernstig letsel. Plaats nooit op beton, asfalt, hout, aangestampte aarde of andere harde oppervlakken. Het is mogelijk dat tapijt over een harde vloer letsel niet voorkomt.

VEILIGHEIDSIINSTRUCTIES

WAARSCHUWING: Dit product is ontworpen voor familie- en huishoudelijk gebruik. Geschikt voor gebruik binnen- en buitenshuis. Montage door volwassenen vereist. Phillips/kruiskopschroevendraaier (niet inbegrepen) is nodig voor montage.

WAARSCHUWING: VERSTIKKINGSGEVAAR - Kleine onderdelen. Dit product bevat kleine onderdelen en scherpe punten die nodig zijn voor de montage. Houd alle onderdelen voorafgaand aan of tijdens de montage van dit product buiten het bereik van kinderen. Kleine onderdelen kunnen voor kinderen onder de 3 jaar bij inslikken voor verstikking zorgen.

- Het wordt geadviseerd het speeltoestel op een vlakke ondergrond op een minimum afstand van 2 meter (6,5 ft) van elke willekeurige constructies of obstakel zoals een hek, garage, huis, uitstekende takken, waslijnen of elektriciteitskabels in acht te nemen.
- Vertel kinderen hoe dit product correct gebruikt wordt, nadat het juist is geïnstalleerd en gemonteerd op de bedoelde wijze.
- Volwassen toezicht is te allen tijde vereist. Laat kinderen NOOIT zonder toezicht achter.
- Kleed kinderen op passende wijze aan terwijl ze zich op en rondom dit product bevinden. Gebruik goed passende schoenen die geen gladde zolen hebben. Sta kinderen NIET TOE dat ze poncho's, sjaals, capuchons, sieraden, losse schoenen, loszittende kleding, stropdassen, kleding met losse touwtjes en/of kleding dragen die mogelijk gevaarlijk is tijdens het gebruik van dit product.
- Glijden met de voeten naar beneden. Eén kind tegelijkertijd.
- Vertel de kinderen dat ze in het midden van de schommel moeten zitten met hun volle gewicht op de zitting. Kinderen mogen niet op de schommel staan.
- Zorg dat de veiligheidsriem tijdens gebruik vast zit.
- Vertel kinderen dat ze zich met beide handen aan de schommel vast moeten houden.
- Waarschuw kinderen dat ze niet van de schommel moeten stappen terwijl deze nog in beweging is.
- NIET met een lege schommel schommelen. Deze kan kinderen of uzelf raken.
- Laat kinderen niet dichtbij, achter, voor of tussen een bewegende schommel staan of lopen. Vertel kinderen op een veilige afstand te blijven van een bewegende schommel om te voorkomen dat ze er door geraakt worden.
- Laat kinderen NIET op het product klimmen wanneer het product nat is. Gladheid kan resulteren in uitglijden of vallen.
- Bij temperaturen onder -18° C raden we buitenshuis gebruik van dit product af. In extreme koude verliezen plastic materialen hun veerkracht en kunnen ze broos worden en breken tijdens impact. Berg het product op en bewaar het product binnenshuis.
- Waarschuwing. Maximaal gewicht: 23 kg op elk van de individuele speelonderdelen Maximaal 3 kinderen.
- Waarschuwing. Dit product is bestemd voor gebruik door kinderen van 2 - 6 jaar.
- De minimale vrije ruimte die nodig is tussen een schommel en de bodem bedraagt 200 mm.
- Instrueer kinderen om hun fiets- of andere sporthelmen uit te trekken voordat ze dit product gebruiken.

VERZORGING EN ONDERHOUD

- De eigenaar van dit product is verantwoordelijk voor het onderhouden van de leesbaarheid van de waarschuwingsetiketten.
- Controleer alle afdekkingen van bouten en scherpe randen en vervang deze indien nodig.
- Vervang defecte onderdelen in overeenstemming met de instructies van de fabrikant.
- Gooi het verpakkingsmateriaal zorgvuldig weg nadat de eenheid is gemonteerd.
- Zorg ervoor dat alle onderdelen stevig vastgeklikt zijn voorafgaand aan gebruik.
- Als de glijbaan wordt blootgesteld aan direct zonlicht, controleer dan altijd dat deze niet te heet is om gebruikt te worden door kinderen. Als de glijbaan heet is, giet er dan koud water over totdat deze afgekoeld is en wrijf ze vervolgens droog. Controleer de glijbaan regelmatig tijdens gebruik.
- Plaats de glijbaan zo dat het niet waarschijnlijk is dat kinderoogen beschadigd worden door de zon.
- Reinig de tafel regelmatig met zeepwater om opbouw van statische elektriciteit te voorkomen.
- Stel dit product NIET bloot aan sterke wind en vies weer.
- Maak NOOIT materialen die er niet specifiek voor zijn ontworpen aan dit product vast, zoals springtouwen, drooglijnen, honderiemen, kabels en kettingen en dergelijke. Deze vormen een mogelijk ophangevaar.
- Dit product moet worden geïnstalleerd op schokabsorberende oppervlakken zoals zand, houtschors, rubber en schuim.
- Aan het begin van elk speelseizoen: Hark en controleer de diepte van los beschermend vulmateriaal om een verdichting te voorkomen en een geschikte diepte van te handhaven. Indien nodig vervangen.
- Aan het begin van elk seizoen en met regelmatige tussenpozen tijdens het gebruiksseizoen:
 - controleer alle bouten en moeren op een vaste zit en draai ze indien nodig opnieuw aan;
 - Plaats alle plastic onderdelen terug die voor het koude seizoen werden verwijderd.
 - smeer alle metalen bewegende delen;
 - controleer alle afdekkingen en bouten op scherpe randen en vervang ze indien nodig;
 - controleer de schommelstoelen, kettingen, touwen en andere bevestigingsmiddelen op tekenen van slijtage; indien nodig vervangen in overeenstemming met de instructies van de fabrikant;
 - Controleer de metalen onderdelen op roest. Indien u roest ontdekt, schuurt u dit gedeelte met schuurpapier af en verft het met een niet-loodhoudende verf om te voldoen aan de vereisten van 16 CFR 1303.

ONDERDELENLIJST

#	BESCHRIJVING	AANTAL
A1	Zijpaneel	2
A2	Zijpaneel	1
B	Glijbaan	1
C	Uitglijstuk glijbaan	1
D	Platform	1
E	Trede 1	1
F	Trede 2	1
G	Achterkant schommelzitting	1
H	Schommelzitting	1
I	Schommelarm	2
J	Metalen buis	1
K	Bovenkant kasteel	1
L	Achterplaat	1
M	Brede onderkant	1
N	Schroefdop	4
O	Basketbalkorf	1
P	M4.5 Schroef	8
Q	M6 Schroef	4

- Twee keer per maand tijdens het speelseizoen:
 - Haal alle schroeven en bouten aan.
 - Controleer alle beschermende afdekkingen op bouten, buizen, randen en hoeken. Vervang ze als ze los zitten, gescheurd zijn of ontbreken.
 - Hark en controleer de diepte van los beschermend oppervlaktemateriaal om verdichting te voorkomen en de juiste diepte te behouden. Indien nodig vervangen.
- Aan het einde van elk speelseizoen of wanneer de temperatuur onder 32 °F/0 °C daalt:
 - Hark en controleer de diepte van los beschermend oppervlaktemateriaal om verdichting te voorkomen en de juiste diepte te behouden. Indien nodig vervangen.
 - Verwijder het speeltoestel en bewaar het binnenshuis. Bij extreem koud weer verliezen plastic materialen hun veerkracht en kunnen ze broos worden en barsten bij belasting.
- Gebruik nooit een tang om de schroeven aan te halen - dit kan zowel de verf en de speciale roestwerende verflaag beschadigen.
- Draai alle moeren en bouten stevig vast. Indien nodig vervangen. Indien niet regelmatig gecontroleerd, kunnen bouten losraken of verloren raken en onderdelen kunnen losraken waardoor letsel wordt veroorzaakt.
- Wanneer het tijd is om dit speeltoestel te demonteren en af te voeren, demonteer het toestel volledig en voert u het op een veilige plek en manier af zodat het geen gevaar voor personen vormt.

Consumenteninformatieblad voor oppervlaktemateriaal voor speelplaatsen

De maximale valhoogte voor dit product bedraagt 1128 mm (3 ft 7 inch)

De Amerikaanse Consumer Product Safety Commission (CPSC) schat dat ongeveer 100.000 aan speeltoestellen gerelateerde verwondingen als gevolg van valpartijen op het oppervlak jaarlijks worden behandeld bij de EHBO-afdelingen van Amerikaanse ziekenhuizen. Verwondingen met betrekking tot dit gevarenpatroon behoren vaak tot de meest ernstige van alle ongevallen op speelplaatsen en kunnen dodelijk zijn, vooral als het om hoofdletsel gaat. Het oppervlak onder en rondom speeltoestellen kan een belangrijke factor zijn bij het bepalen van het letselveroorzakende potentieel van een val. Het is vanzelfsprekend dat een val op een schokabsorberend oppervlak minder snel een ernstige verwonding zal veroorzaken dan een val op een hard oppervlak. Speeltoestellen mogen nooit op harde oppervlakken, zoals beton of asfalt worden geplaatst en ook al lijkt gras acceptabel te zijn, toch kan het snel een harde, compacte aarde worden op plekken waar veel wordt gelopen. Schorrsnippers, houtsnippers, fijn zand of fijn grind worden als aanvaardbare schokabsorberende oppervlakken beschouwd wanneer ze op voldoende diepte onder en rondom speeltoestellen worden gestrooid en onderhouden.

Tabel B.1 toont de maximale hoogte van waaruit niet wordt verwacht dat een kind levensbedreigend hoofdletsel oploopt bij een val op vier verschillende losse vulmaterialen als zij worden gestrooid en onderhouden op een diepte van 150 mm, 225 mm en 300 mm.

Tabel B.1 - Valhoogte in millimeter, van waaruit geen levensbedreigend hoofdletsel te verwachten valt

Type materiaal	Diepte van het oppervlaktemateriaal		
	150 mm	225 mm	300 mm
Dubbel gesnipperde schorrsnippers	1800	3000	3300
Houtsnippers	1800	2100	3600
Fijn zand	1500	1500	2700
Fijn grind	1800	2100	3000

Er moet echter rekening mee worden gehouden dat niet al het letsel door een val kan worden voorkomen, ongeacht welk oppervlaktemateriaal wordt gebruikt.

Het wordt aanbevolen dat een schokabsorberend materiaal zich minimaal 1800 mm in alle richtingen uitstrekt vanaf de buitenrand van het speeltoestel zoals klimrekken en glijbanen. Omdat kinderen echter opzettelijk van een bewegende schommel kunnen springen, moet het schokabsorberende materiaal zich aan de voor- en achterkant van een schommel uitstrekken over een minimale afstand van tweemaal de hoogte van het draaipunt, gemeten vanaf een punt direct onder het draaipunt op de draagconstructie.

Deze informatie is bedoeld om te helpen bij het vergelijken van de relatieve schokabsorberende eigenschappen van verschillende materialen. We raden noch het ene, noch het andere materiaal aan. Feit is echter dat elk materiaal uitsluitend effectief kan zijn als het correct wordt onderhouden. De materialen moeten periodiek worden gecontroleerd en bijgevuld om de juiste diepte te behouden, zoals noodzakelijk is voor de betreffende toestellen. De keuze van een materiaal is afhankelijk van het type en de hoogte van de speeltoestellen, de beschikbaarheid van het materiaal in een bepaald gebied en de kosten ervan.

Deze informatie is ontleend aan de CPSC-publicaties "Playground Surfacing - Technical Information Guide" en "Handbook for Public Playground Safety".

BEPERKTE GARANTIE (Niet geldig in Australië en Nieuw-Zeeland)

Onze producten vallen onder een garantieperiode van 1 jaar om deze, beginnende op de aankoopdag, bij normaal gebruik en onderhoud, te beschermen tegen fabricagefouten en gebrekkige materialen. Als u dit product recentelijk heeft aangeschaft en tegen enige gebreken bent aangelopen, stuur het dan terug naar de 'plek van aankoop' voor een volledige vergoeding of ruil.

Mocht het product niet langer worden gedekt door uw aankoopbon, of mocht u vragen hebben over ons product, bel dan onze gratis klantenservicelijn voor assistentie.

Bewaar een kopie van de UPC-code met aankoopbewijs voor het geval dat u in de toekomst Garantieservice nodig mocht hebben. Bewaar de verpakking en instructiehandleiding voor toekomstige raadpleging.

* De garantieperiode is drie (3) maanden voor kinderdagverblijven of commerciële kopers.





Area di gioco Scramble N Slide

MANUALE DI ISTRUZIONI

No. 2016-02

Età: 2 - 6

IT

NON GETTARE: INFORMAZIONI IMPORTANTI. CONSERVARE QUESTE ISTRUZIONI PER RIFERIMENTO FUTURO. OSSERVARE TUTTE LE AVVERTENZE E LE PRECAUZIONI DI SICUREZZA PER RIDURRE IL RISCHIO DI LESIONI GRAVI O MORTALI.



ATTENZIONE:

Questo prodotto deve essere montato da un adulto. Prima del montaggio, il prodotto contiene parti piccole potenzialmente pericolose: tenere fuori dalla portata dei bambini.

PER EVITARE GRAVI INFORTUNI:

NON installare questo prodotto su superfici dure. Le cadute su superfici dure possono causare traumi alla testa o altri gravi infortuni. Non installare su calcestruzzo, asfalto, legno, terra pressata o altre superfici dure. I tappeti sulle superfici dure potrebbero non essere sufficienti per evitare gli infortuni.

INFORMAZIONI SULLA SICUREZZA

IMPORTANTE:

ATTENZIONE: Questo prodotto è destinato al solo uso domestico. Idoneo per l'uso in ambienti interni ed esterni. Il prodotto deve essere montato da un adulto. Per il montaggio è necessario un cacciavite con punta a croce/Phillips (non incluso).

ATTENZIONE: PERICOLO DI SOFFOCAMENTO - Parti piccole. Questo prodotto contiene parti piccole e affilate necessarie per il montaggio. Prima o durante il montaggio del prodotto, tenere tutti i componenti fuori dalla portata dei bambini. Le parti piccole possono esporre i bambini di età inferiore a 3 anni al rischio di soffocamento.

- Si raccomanda di posizionare il prodotto su una superficie piana, ad almeno 2 m (6,5 ft) da qualsiasi struttura o ostacolo come recinzioni, edifici, rami, fili del bucato e cavi elettrici.
- Dopo avere correttamente montato e installato il prodotto, insegnare ai bambini a utilizzarlo nel modo appropriato.
- È indispensabile la costante supervisione di un adulto, a prescindere dall'età dei bambini e dal fatto che stiano giocando con il prodotto o si trovino semplicemente nelle vicinanze. Non lasciare mai i bambini senza sorveglianza.
- Assicurarsi che i bambini indossino indumenti appropriati mentre giocano sopra o intorno al prodotto. Indossare calzature aderenti con suola antiscivolo. NON permettere ai bambini di poncho, sciarpe, cappucci, gioielli, scarpe larghe, indumenti ampi, cravatte, indumenti con lacci lunghi e/o indumenti che potrebbero presentare pericoli durante l'uso del prodotto.
- Inserire prima il piede. Solo un bambino alla volta.
- Insegnare ai bambini a sedersi al centro delle altalene, con tutto il peso sui seggiolini. Non permettere ai bambini di stare in piedi sui seggiolini dell'altalena.
- Chiudere sempre la cintura di sicurezza durante l'uso.
- Spiegare ai bambini di tenersi all'altalena con entrambe le mani.
- Spiegare ai bambini di non scendere dall'altalena mentre è in movimento.
- NON spingere l'altalena quando è vuota. Potrebbe colpire le persone.
- NON consentire ai bambini di sostare, camminare vicino, dietro, davanti o tra i giochi in movimento. Insegnare ai bambini a tenere una distanza di sicurezza dai giochi in movimento per evitare che vengano colpiti dagli oggetti durante il gioco.
- NON fare arrampicare i bambini sul prodotto quando è bagnato. Potrebbero scivolare e cadere.
- Quando la temperatura scende sotto -18°C, si sconsiglia di utilizzare questo prodotto all'aperto. In caso di freddo intenso, i materiali di plastica perdono la loro elasticità e possono rompersi più facilmente. Smontare e riporre il prodotto al chiuso.
- Attenzione. Peso massimo: 23 kg su ogni singolo gioco. 3 bambini al massimo.
- Attenzione. Questo prodotto è adatto solo a bambini di età 2 - 6 anni.
- La distanza tra l'elemento dondolante e il terreno deve essere di almeno 200 mm.
- I bambini devono rimuovere eventuali caschi sportivi durante l'uso del prodotto.

CURA E MANUTENZIONE

- Il proprietario del prodotto è tenuto a garantire la leggibilità delle avvertenze.
- Controllare che tutte le coperture e i bulloni non presentino bordi affilati, e sostituirli se necessario.
- Sostituire le parti difettose conformemente alle istruzioni del costruttore.
- Gettare tutti gli imballaggi dopo avere montato il prodotto.
- Prima dell'uso, assicurarsi che tutte le parti siano saldamente fissate.
- Se lo scivolo è esposto alla luce solare diretta, controllare sempre che non sia troppo caldo per l'uso. Se lo scivolo è troppo caldo, versarci sopra dell'acqua finché si raffredda. Controllare periodicamente lo scivolo durante l'uso.
- Si raccomanda di installare lo scivolo in modo tale che il sole non rischi di danneggiare gli occhi del bambino.
- Pulire periodicamente lo scivolo con acqua saponata, per evitare l'accumulo di elettricità statica.
- NON esporre il prodotto a vento forte e maltempo.
- NON montare materiali non progettati specificamente per l'uso con questo prodotto, come ad esempio corde per saltare, fili per la biancheria, guinzagli, cavi e catenelle. Potrebbero esporre i bambini al rischio di strangolamento.
- Il prodotto deve essere installato su una superficie in grado di assorbire gli impatti, come sabbia, trucioli di legno, gomma e gommapiuma.
- All'inizio di ogni stagione di gioco, rastrellare e controllare la profondità dei materiali di riempimento della superficie e mantenere una profondità appropriata. Sostituirli se necessario.
- All'inizio di ogni stagione di utilizzo e a intervalli regolari:
 - verificare che tutti i dadi e i bulloni siano saldi e serrarli se necessario;
 - reinstallare eventuali parti in plastica rimosse durante la stagione invernale;
 - lubrificare tutte le parti mobili metalliche;
 - controllare che tutte le coperture e i bulloni non presentino bordi affilati, e sostituirli se necessario;
 - controllare che sedili, catene, corde e altri dispositivi di fissaggio non siano deteriorati; se necessario, sostituirli conformemente alle istruzioni del costruttore;
 - controllare che le parti metalliche non siano arrugginite; se necessario, levigarle e ridipingerle usando una vernice senza piombo conforme a 16 CFR 1303.

ELENCO DELLE PARTI		
#	DESCRIZIONE	Q.TÀ
A1	Pannello laterale	2
A2	Pannello laterale	1
B	Scivolo	1
C	Sezione finale dello scivolo	1
D	Piattaforma	1
E	Scalino 1	1
F	Scalino 2	1
G	Schienale	1
H	Seggiolino	1
I	Braccio oscillante	2
J	Tubo di metallo	1
K	Parte superiore del castello	1
L	Piastra posteriore	1
M	Base grande	1
N	Tappo a vite	4
O	Cerchio da pallacanestro	1
P	M4.5 Vite	8
Q	M6 Vite	4

- Due volte al mese durante la stagione di gioco:
 - serrare tutti i dispositivi di fissaggio;
 - ispezionare tutte le coperture protettive di bulloni, tubi, bordi e angoli: sostituirle se sono allentate, incrinare o mancanti;
 - rastrellare e controllare la profondità dei materiali di riempimento della superficie e mantenere una profondità appropriata; sostituirli se necessario.
- Al termine di ogni stagione di gioco o quando la temperatura scende sottozero (32°F):
 - rastrellare e controllare la profondità dei materiali di riempimento della superficie e mantenere una profondità appropriata; sostituirli se necessario.
 - rimuovere la palestra multiattività e riporla in interni. In caso di temperature estremamente basse, i materiali in plastica potrebbero perdere elasticità, diventare fragili e rompersi in caso di impatto.
- Non usare pinze per serrare le viti, per evitare di danneggiare la speciale vernice anti-corrosione.
- Serrare saldamente tutti i dadi e i bulloni; sostituirli se necessario. Se non vengono ispezionati regolarmente, i bulloni possono allentarsi o cadere, e i componenti possono separarsi e causare lesioni.
- Se è necessario disassemblare e smaltire questo prodotto, disassemblarlo completamente e smaltirlo in modo e in un luogo sicuro, affinché non possa costituire un pericolo.

Foglio informativo rivolto al consumatore sui materiali di superficie dei parchi giochi

L'altezza di caduta massima per questo prodotto è 1128 mm (3 ft 7 in).

La commissione per la sicurezza dei prodotti di consumo degli Stati Uniti (Consumer Product Safety Commission, CPSC) stima che ogni anno il pronto soccorso degli ospedali statunitensi cura circa 100 000 lesioni dovute alla caduta dalle attrezzature dei parchi giochi. Le lesioni di questo tipo tendono a essere le più gravi tra tutte quelle che avvengono nei parchi giochi, e possono essere mortali, in particolare se la lesione coinvolge la testa. La superficie sotto e intorno alle attrezzature di gioco svolge un ruolo predominante nel determinare il tipo di lesione dovuta a una caduta. È evidente che la caduta su una superficie in grado di assorbire gli impatti ha meno probabilità di causare lesioni gravi rispetto a una caduta su una superficie dura. Le attrezzature di gioco non devono essere installate su superfici dure come cemento o asfalto; anche l'erba, che può sembrare accettabile, può trasformarsi rapidamente in un terreno compatto nelle aree trafficate. Pacciame di corteccia sminuzzata, trucioli di legno, sabbia fine o ghiaia fine costituiscono superfici in grado di assorbire gli impatti se installati e mantenuti a una profondità sufficiente sotto e intorno alle attrezzature di gioco.

La tabella B.1 elenca l'altezza massima dalla quale si prevede che un bambino non subisca una lesione mortale alla testa a seguito di una caduta su quattro diversi materiali di superficie se installati e mantenuti a profondità di 150 mm, 225 mm e 300 mm.

Tabella B.1 — Massima altezza di caduta (in millimetri) che non provoca lesioni mortali alla testa

Tipo di materiale	Profondità del materiale di superficie		
	150 mm	225 mm	300 mm
Pacciame di corteccia doppiamente sminuzzato	1800	3000	3300
Trucioli di legno	1800	2100	3600
Sabbia fine	1500	1500	2700
Ghiaia fine	1800	2100	3000

Tuttavia, è necessario specificare che non è possibile prevenire tutte le lesioni dovute a cadute, indipendentemente dal materiale di superficie utilizzato.

Si raccomanda di estendere il materiale in grado di assorbire gli impatti per almeno 1 800 mm in tutte le direzioni dal perimetro dell'attrezzatura stazionaria, come strutture per arrampicata e scivoli. Tuttavia, poiché i bambini potrebbero deliberatamente saltare da un'altalena in movimento, si raccomanda di estendere il materiale in grado di assorbire gli impatti davanti e dietro all'altalena per una distanza minima di due volte l'altezza del punto di articolazione misurata da un punto direttamente sotto l'articolazione sulla struttura di supporto.

Queste informazioni sono destinate a facilitare il confronto delle relative proprietà di assorbimento degli impatti di diversi materiali. Nessun materiale è raccomandato rispetto ad altri. Tuttavia, ciascun materiale è efficace solo se mantenuto in condizioni ottimali. Controllare periodicamente i materiali e reintegrarli per mantenere la profondità corretta in base all'attrezzatura in questione. La scelta del materiale dipende dal tipo e dall'altezza dell'attrezzatura di gioco, dalla disponibilità del materiale in una determinata area e dal suo costo.

Queste informazioni sono state estratte dai documenti pubblicati dal CPSC "Playground Surfacing — Technical Information Guide" (Superfici dei parchi giochi — Informazioni tecniche) e "Handbook for Public Playground Safety" (Manuale per la sicurezza dei parchi giochi pubblici).

GARANZIA LIMITATA (Non applicabile in Australia e Nuova Zelanda)

I nostri prodotti sono coperti da una garanzia di un anno a partire dalla data di acquisto, in condizioni d'uso normali, contro difetti di fabbricazione e materiali. Se questo prodotto è stato acquistato di recente e risulta difettoso in qualsiasi modo, riportarlo presso il punto vendita per un rimborso completo o un cambio.

Se il prodotto non è più coperto dalla prova di acquisto, o in caso di qualsiasi domanda relativa al prodotto, contattare il nostro servizio clienti per ricevere assistenza.

Conservare una copia del codice a barre insieme alla prova di acquisto per eventuali richieste di intervento in garanzia. Conservare la confezione e le istruzioni di assemblaggio per riferimento futuro.

*Il periodo di garanzia è di tre (3) mesi per asili nido o ambienti commerciali.

